

ESR 31

Version 1.8-3

Einfache Solarregelung



Bedienung
Montageanleitung

DE



TECHNISCHE
ALTERNATIVE

Diese Anleitung ist im Internet auch in anderen Sprachen unter www.ta.co.at verfügbar.

This instruction manual is available in English at www.ta.co.at

Ce manuel d'instructions est disponible en langue française sur le site Internet www.ta.co.at

Questo manuale d'istruzioni è disponibile in italiano sul sito Internet www.ta.co.at

Estas instrucciones de funcionamiento están disponibles en español, en Internet www.ta.co.at.

Inhaltsübersicht

Allgemein gültige Regeln	5
Stagnation.....	5
Sicherheitsbestimmungen.....	6
Wartung	6
Hydraulische Schemen.....	7
Programm 0 – 2 Solaranlage.....	7
Programm 4 – 6 Ladepumpensteuerung.....	8
Programm 7 Ladepumpensteuerung (2 Energieerzeuger)	9
Programm 8 – 9 Luftklappensteuerung	9
Programm 12 Brenneranforderung.....	10
Programm 16 - 18 Hygienische Warmwassererzeugung (nur ESR31-D).....	10
Bedienung	12
Die Hauptebene.....	13
Ändern eines Wertes (Parameters)	15
Das Parametermenü PAR	16
Einstellwerte (Schwellen und Differenzen)	17
Automatik-/Handbetrieb des Ausganges A AUTO	19
Automatik-/Handbetrieb des Steuerausganges S AUTO	19
Das Menü MEN	20
Sprachwahl DEUT	21
Codenummer CODE	21
Sensormenü SENSOR	21
Anlagen- Schutzfunktionen ANLGSF	24
Kollektorübertemperatur KUET	25
Kollektorfrostschutz FROST	25
Startfunktion STARTF (ideal für Röhrenkollektoren)	26
Nachlaufzeit NACHLZ	27
Pumpendrehzahlregelung PDR (nur ESR31-D)	28
Absolutwertregelung	30
Differenzregelung.....	31
Ereignisregelung.....	32
Signalform.....	32
Stabilitätsprobleme	33
Pumpenstillstand.....	34
Kontrollbefehle	34
Steuerausgang ST AG 0-10 V / PWM.....	35
Funktionskontrolle F KONT	37
Wärmemengenzähler WMZ	38
Externe Sensoren EXT DL	44
Die Statusanzeige Status	45
Montageanleitung	47
Sensormontage.....	47
Montage des Gerätes.....	48
Elektrischer Anschluss	48
Datenleitung	48
Hinweise für den Störfall	49
Tabelle der Einstellungen.....	50
Technische Daten	52

Allgemein gültige Regeln für den korrekten Einsatz dieser Regelung:

Der Reglerhersteller gibt auf Folgeschäden der Anlage keine Gewähr, wenn unter folgenden Bedingungen seitens des Anlagenerrichters keine zusätzlichen elektromechanischen Vorrichtungen (Thermostat, eventuell in Verbindung mit einem Sperrventil) als Schutz vor Anlagenschäden in Folge einer Fehlfunktion eingebaut werden:

- ◆ Schwimmbadsolaranlage: In Verbindung mit einem Hochleistungskollektor und hitzeempfindlichen Anlagenteilen (z.B. Kunststoffleitungen) ist im Vorlauf ein (Übertemperatur-) Thermostat samt selbst sperrendem Ventil (Stromlos geschlossen) einzubauen. Dieses kann auch vom Pumpenausgang des Reglers versorgt werden. Somit werden bei einem Anlagenstillstand alle hitzeempfindlichen Teile vor Übertemperatur geschützt, auch wenn im System Dampf (Stagnation) auftritt. Besonders in Systemen mit Wärmetauschern ist diese Technik vorgeschrieben, da ansonsten ein Ausfall der Sekundärpumpe zu großen Schäden an den Kunststoffrohren führen kann.
- ◆ Herkömmliche Solaranlagen mit externem Wärmetauscher: In solchen Anlagen ist der sekundärseitige Wärmeträger meist reines Wasser. Sollte bei Temperaturen unterhalb der Frostgrenze durch einen Reglerausfall die Pumpe laufen, besteht die Gefahr einer Beschädigung des Wärmetauschers und weiterer Anlagenteile durch Frostschäden. In diesem Fall ist unmittelbar nach dem Wärmetauscher am Vorlauf der Sekundärseite ein Thermostat zu montieren, das bei Auftreten von Temperaturen unter 5°C automatisch die Primärpumpe unabhängig vom Ausgang des Reglers unterbricht.
- ◆ In Verbindung mit Fußboden- und Wandheizungen: Hier ist wie bei herkömmlichen Heizungsreglern ein Sicherheitsthermostat vorgeschrieben. Dieses muss bei Übertemperatur die Heizkreispumpe unabhängig vom Reglerausgang abschalten, um Folgeschäden durch Übertemperaturen zu vermeiden.

Solaranlagen - Hinweise zum Thema Anlagenstillstand (Stagnation):

Grundsätzlich gilt: Eine Stagnation stellt keinen Problemfall dar und ist z.B. bei Stromausfall nie auszuschließen, im Sommer kann die Speicherbegrenzung des Reglers immer wieder zu einer Anlagenabschaltung führen. Eine Anlage muss daher immer "eigensicher" aufgebaut sein. Dies ist bei entsprechender Auslegung des Expansionsgefäßes gewährleistet. Versuche haben gezeigt, dass der Wärmeträger (Frostschutz) im Stagnationsfall weniger belastet wird als knapp unterhalb der Dampfphase.

Die Datenblätter aller Kollektorhersteller weisen Stillstandstemperaturen über 200°C auf, allerdings entstehen diese Temperaturen üblicherweise nur in der Betriebsphase mit "trockenem Dampf"; also immer dann, wenn der Wärmeträger im Kollektor vollständig verdampft ist bzw. wenn der Kollektor durch die Dampfbildung vollständig leergedrückt wurde. Der feuchte Dampf trocknet dann rasch ab und besitzt keine nennenswerte Wärmeleitfähigkeit mehr. Somit kann allgemein angenommen werden, dass diese hohen Temperaturen am Messpunkt des Kollektorfühlers (bei üblicher Montage im Sammelrohr) nicht auftreten können, da die verbleibende thermische Leitstrecke über die Metallverbindungen vom Absorber bis zum Sensor eine entsprechende Abkühlung bewirken.

Sicherheitsbestimmungen:



Alle Montage – und Verdrahtungsarbeiten am Regler dürfen nur im spannungslosen Zustand ausgeführt werden.

Das Öffnen, der Anschluss und die Inbetriebnahme des Gerätes darf nur von fachkundigem Personal vorgenommen werden. Dabei sind alle örtlichen Sicherheitsbestimmungen einzuhalten.

Das Gerät entspricht dem neuesten Stand der Technik und erfüllt alle notwendigen Sicherheitsvorschriften. Es darf nur entsprechend den technischen Daten und den nachstehend angeführten Sicherheitsbestimmungen und Vorschriften eingesetzt bzw. verwendet werden. Bei der Anwendung des Gerätes sind zusätzlich die für den jeweiligen spezifischen Anwendungsfall erforderlichen Rechts- und Sicherheitsvorschriften zu beachten.

- ▶ Die Montage darf nur in trockenen Innenräumen erfolgen.
- ▶ Der Regler muss nach den örtlichen Vorschriften mit einer allpoligen Trennvorrichtung vom Netz getrennt werden können (Stecker/Steckdose oder 2-poliger Trennschalter).
- ▶ Bevor Installations- oder Verdrahtungsarbeiten an Betriebsmitteln begonnen werden, muss der Regler vollständig von der Netzspannung getrennt und vor Wiedereinschaltung gesichert werden. Vertauschen Sie niemals die Anschlüsse des Schutzkleinspannungsbereiches (Sensoranschlüsse) mit den 230V-Anschlüssen. Zerstörung und lebensgefährliche Spannung am Gerät und den angeschlossenen Sensoren sind möglich
- ▶ Solaranlagen können sehr hohe Temperaturen annehmen. Es besteht daher die Gefahr von Verbrennungen. Vorsicht bei der Montage von Temperaturfühlern!
- ▶ Aus Sicherheitsgründen darf die Anlage nur zu Testzwecken im Handbetrieb verbleiben. In diesem Betriebsmodus werden keine Maximaltemperaturen sowie Fühlerfunktionen überwacht.
- ▶ Ein gefahrloser Betrieb ist nicht mehr möglich, wenn der Regler oder angeschlossene Betriebsmittel sichtbare Beschädigungen aufweisen, nicht mehr funktionieren oder für längere Zeit unter ungünstigen Verhältnissen gelagert wurden. Ist das der Fall, so sind der Regler bzw. die Betriebsmittel außer Betrieb zu setzen und gegen unbeabsichtigten Betrieb zu sichern.

Wartung:

Bei sachgemäßer Behandlung und Verwendung muss das Gerät nicht gewartet werden. Zur Reinigung sollte man nur ein mit sanftem Alkohol (z.B. Spiritus) befeuchtetes Tuch verwenden. Scharfe Putz- und Lösungsmittel wie etwa Chlorethene oder Tri sind nicht erlaubt.

Da alle für die Genauigkeit relevanten Komponenten bei sachgemäßer Behandlung keiner Belastung ausgesetzt sind, ist die Langzeitdrift äußerst gering. Das Gerät besitzt daher keine Justiermöglichkeiten. Somit entfällt ein möglicher Abgleich.

Bei jeder Reparatur dürfen die konstruktiven Merkmale des Gerätes nicht verändert werden. Ersatzteile müssen den Originalersatzteilen entsprechen und wieder dem Fabrikationszustand entsprechend eingesetzt werden.

Hydraulische Schemen

Programm 0 - Solaranlage = Werkseinstellung

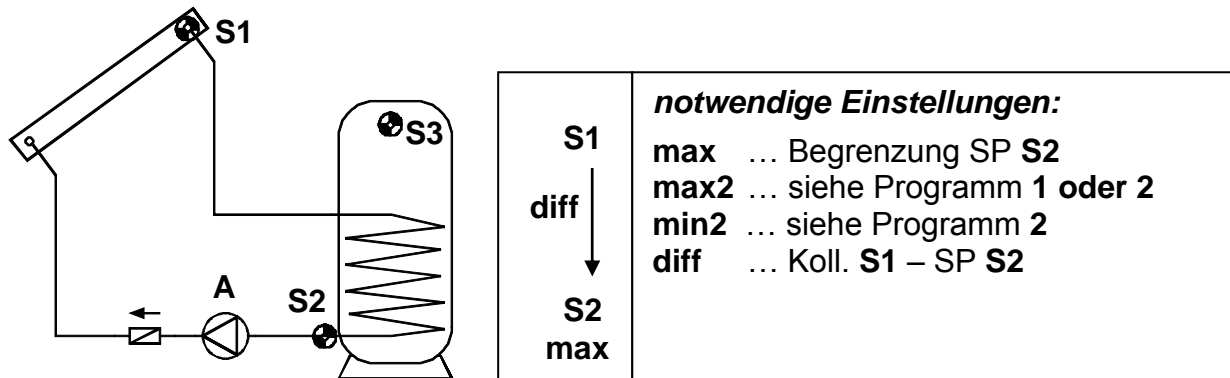

Die Solarpumpe **A** läuft, wenn **S1** um die Temperaturdifferenz **diff** höher ist als **S2** und **S2** noch nicht die Schwelle **max** überschritten hat.

Zusätzlich wirkt eine Schutzfunktion der Pumpe: Während eines Stillstandes kann im System Dampf entstehen. Beim automatischen Wiedereinschalten besitzt die Pumpe in der Dampfphase aber nicht den erforderlichen Druck zum Heben des Flüssigkeitsspiegels bis zum Kollektorvorlauf (höchster Punkt im System). Dies stellt eine erhebliche Belastung für die Pumpe dar. Mit Hilfe der Kollektor- Übertemperatur Abschaltung ist es möglich, die Pumpe ab einer gewünschten Temperaturschwelle am Kollektorfühler generell zu blockieren, bis eine zweite ebenfalls einstellbare Schwelle wieder unterschritten wird. Werksseitig sind 130°C für das Auslösen der Blockade und 110°C für die Freigabe vorgegeben. Die Einstellungen können im Menü **MEN**, Untermenü **ANLGSF/KUET** (Kollektorübertemperatur) verändert werden.

Programm 1:

Mit diesem Programm erhält die Solaranlage über Sensor **S3** eine **zusätzliche** Speicherbegrenzung **max2**. Besonders bei der Montage des Referenzsensors **S2** am Rücklaufaustritt des Wärmetauschers kann nicht mit Sicherheit auf die tatsächliche Speichertemperatur zur rechtzeitigen Abschaltung geschlossen werden.

Programm 2:

Wie Programm 0, jedoch zusätzlich mit 10 V-Brenneranforderung über **S3** am Steuerausgang.

Zusätzliche notwendige Einstellungen:
max2 ↓ ... ST AG aus (0V) **S3** (WE = 65°C)
min2 ↑ ... ST AG ein (10V) **S3** (WE = 40°C)

$$A = S1 > (S2 + diff) \ \& \ S2 < max$$

Steuerausgang ST AG: 10 V = S3 < min2 (Brenner ein)

0 V = S3 > max2 (Brenner aus)

In der Folge kann an den Steuerausgang das Hilfsrelais HIREL31-STAG angeschlossen werden, das die Brenneranforderung potentialfrei weitergibt. Der aktive Steuerausgang wird durch das blinkende Brennersymbol im Display angezeigt.

Hinweis:

In den Programmen 0 - 2 wird der besondere Anlagenzustand "Kollektor- Übertemperatur erreicht" im Menü Δ Status mit dem Hinweis **KUETAB** für **Kollektor Übertemperatur Abschaltung** angezeigt.

Manche Länder gewähren Förderungen zu Errichtung von Solaranlagen nur, wenn der Regler eine Funktionskontrolle zur Überwachung eines Sensordefekts sowie einer fehlenden Zirkulation besitzt. Im Menü-Befehl **F KONT** kann der Fachmann diese Funktionskontrolle der ESR31 aktivieren. Sie gilt ebenfalls für diese Programme und ist werksseitig deaktiviert. Für Details siehe "Statusanzeige Δ Status".

Programm 4 - Ladepumpensteuerung

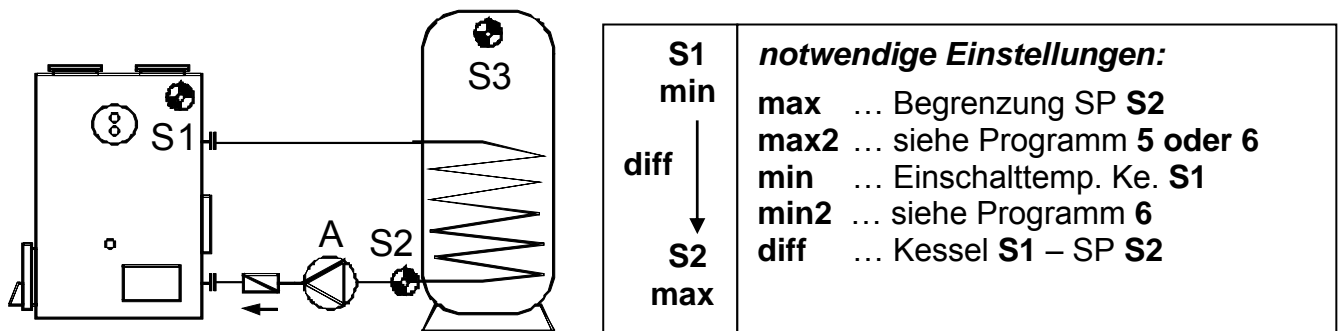

Die Ladepumpe **A** läuft, wenn **S1** die Schwelle **min** überschritten hat, **S1** um die Temperaturdifferenz **diff** höher ist als **S2** und **S2** noch nicht die Schwelle **max** überschritten hat.

Programm 5

Ladepumpenfunktion mit einer **zusätzlichen** Speicherbegrenzung **max2** über Sensor **S3**.

Programm 6:

Wie Programm 4, jedoch zusätzlich mit 10 V-Brenneranforderung über **S3** und **S2** am Steuerausgang.

Zusätzliche notwendige Einstellungen: max2 ↓ ... ST AG aus (0V) S2 (WE = 65°C) min2 ↑ ... ST AG ein (10V) S3 (WE = 40°C)

$$A = S1 > min \ \& \ S1 > (S2 + diff) \ \& \ S2 < max$$

$$\text{Steuerausgang ST AG: } 10 \text{ V} = S3 < min2 \ (\text{Brenner ein})$$

$$0 \text{ V} = S2 > max2 \ (\text{Brenner aus})$$

In der Folge kann an den Steuerausgang das Hilfsrelais HIREL31-STAG angeschlossen werden, das die Brenneranforderung potentialfrei weitergibt. Der aktive Steuerausgang wird durch das blinkende Brennersymbol im Display angezeigt.

Programm 7

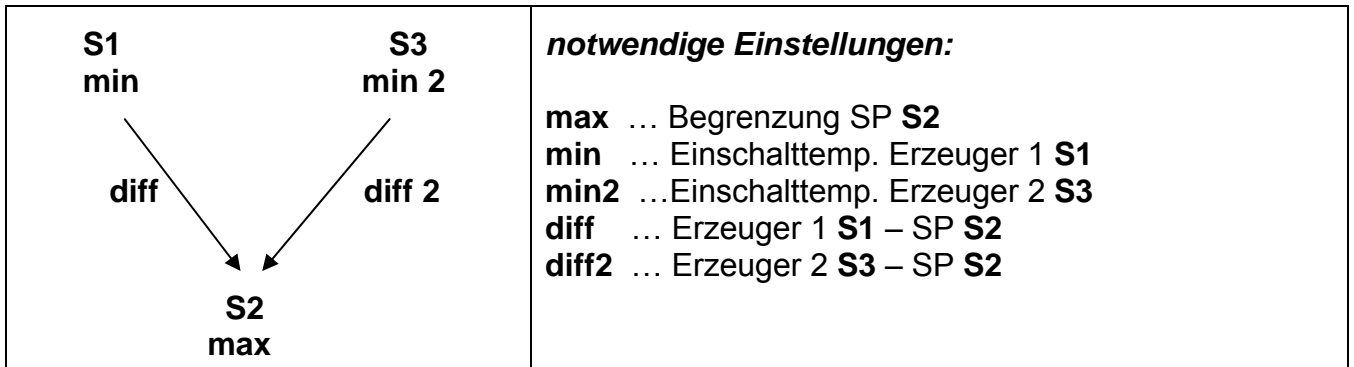

Ladepumpenfunktion mit einer zusätzlichen Schwelle **min2** über Sensor S3, sowie der Temperaturdifferenz **diff2** zwischen S3 und S2. Somit ist ein Schalten über zwei Energieerzeuger (S1 und/oder S3) möglich.

Programm 8 - Luftklappensteuerung eines Erdkollektors

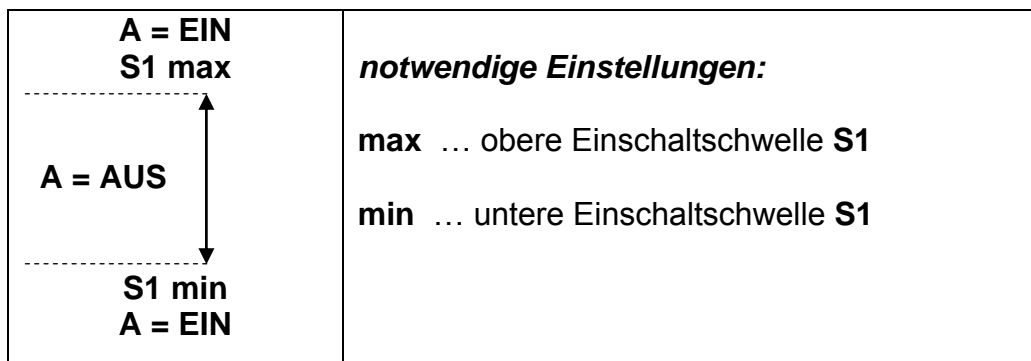

Der Ausgang schaltet, wenn $S1 > \mathbf{max}$ oder $< \mathbf{min}$ ist. Eine Luft- Wasser- Wärmepumpe erhält somit über eine Klappe den Luftstrom vom Erdkollektor oberhalb der Außentemperatur **max** (Regeneration) und unterhalb der Außentemperatur **min** (Heizung). S2 und S3 haben keine Funktion.

Programm 9

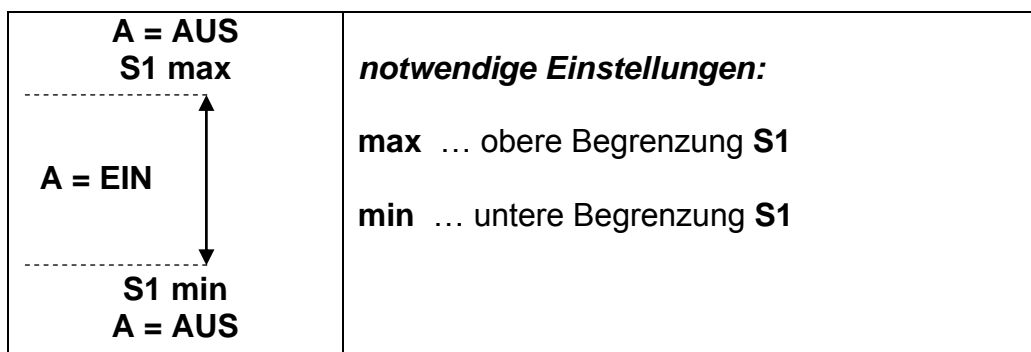

Der Ausgang schaltet, wenn $S1 < \mathbf{max}$ und $> \mathbf{min}$ ist. Während also Programm 8 oberhalb und unterhalb eines Temperaturfensters schaltet, schaltet das Programm 9 innerhalb eines Temperaturfensters.

Programm 12 - Brenneranforderung mittels Halteschaltung

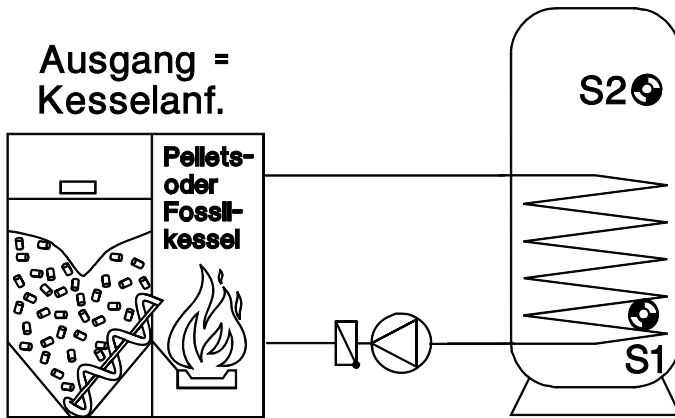

notwendige Einstellungen:

- max**↓ ... Begrenzung **S1**
(WE = 65°C)
- min**↑ ... Einschaltschwelle **S2**
(WE = 40°C)

Der Ausgang schaltet ein, wenn **S2 < min**↑ wird und erst dann wieder aus, wenn **S1 > max**↓ ist. D.h.: Kesselanforderung, wenn S2 im oberen Speicherbereich **min**↑ unterschreitet und Abschalten, wenn S1 im Speicher unten **max**↓ überschreitet. **Die Ausgangsklemme ist nicht potentialfrei.**

Programm 16, 17, 18 - Hygienische Warmwassererzeugung

(nur bei Drehzahlversion ESR31-D)

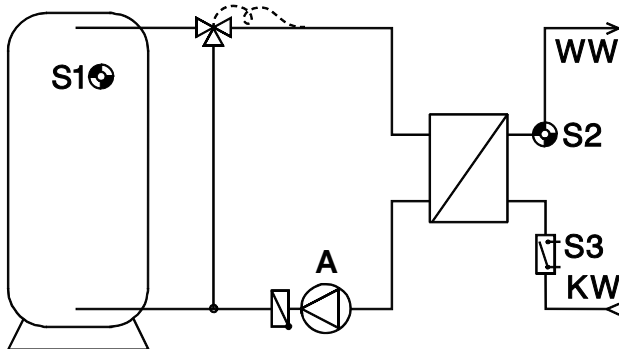

Schema für Programm 16 ohne Strömungsschalter S3

Schema für Programm 17 mit Strömungsschalter S3

notwendige Einstellungen:

- SWA** ... Sollwert Absolutwertregelung **S2**
- SWD** ... Sollwert Differenzregelung **S1–S2**

Programm 17: Einstellung des Sensors **S3** als Digitaleingang im Menü **MEN/Sensor**

Programm 18: Einstellung des Sensors **S2** als VTS (Vortex-Temperatursensor) und des Sensors **S3** als VF2 (Vortex-Volumenstromgeber) im Menü **MEN/Sensor**
Menü PAR: min-Schwelle des Durchflusses in l/h (WE = 5 l/h)

eventuell weitere Einstellungen im **PDR-Menü** (PRO/INT/DIF/MIN/MAX)

Grundsätzlich gilt für alle 3 Programme (16, 17, 18):

Es wirkt keine Thermostat- oder Differenzschaltfunktion. Beim Aufruf eines der Programme wird automatisch die Messgeschwindigkeit des Einganges S2 von MW 1.0 auf MW 0.4 erhöht (siehe im Menü **MEN** unter **SENSOR**) und die Drehzahlregelung als alternative Parameterliste mit folgender **Werkseinstellung** aktiviert (siehe im Menü **MEN** unter **PDR**):

Absolutwertreg.....AR	1 2	Sollwert Abs.....SWA	48 °C		
Differenzreg.....DR	N12	Sollwert Diff.....SWD	7,0 K		
Ereignisreg.....ER	--				
Proportionalteil.....PRO	3	Integralteil.....INT	1	Differentialteil.....DIF	4
minimale Drehz.....MIN	0	maximale Drehz...MAX	30	Anlaufverzögerung....ALV	0

Weiters sind die Sollwerte für die gewünschte Warmwassertemperatur (**SWA**) und die Vermischungsdifferenz (**SWD**) im Parametermenü hinterlegt, um dem Anwender einen raschen Zugriff zu ermöglichen. Für detaillierte Angaben zum Drehzahlverfahren und Stabilität siehe: Pumpendrehzahlregelung **PDR**.

Programm 16 (nur bei Drehzahlversion ESR31-D)

Mit Hilfe der Drehzahlregelung wird über den **ultraschnellen Sensor S2** (Sonderzubehör) der Wärmetauscheraustritt ständig auf einer konstanten Temperatur gehalten. Geringe Bereitschaftsverluste treten auf. Ein Strömungsschalter S3 ist nicht erforderlich.

Programm 17 (nur bei Drehzahlversion ESR31-D)

Die Drehzahlregelung ist nur aktiv, wenn der **Strömungsschalter S3** (Sonderzubehör) einen Durchfluss meldet. Es entstehen kaum Bereitschaftsverluste; im Anlauf ist das System etwas träger und ein Strömungsschalter ist erforderlich.

Programm 18 (nur bei Drehzahlversion ESR31-D)

Die Drehzahlregelung ist nur aktiv, wenn der Volumenstrom beim Sensor S3 (VFS2-40) den Minimal-Durchfluss **min** übersteigt. Der Temperatursensor S2 ist der Temperatursensor des VFS2-40.

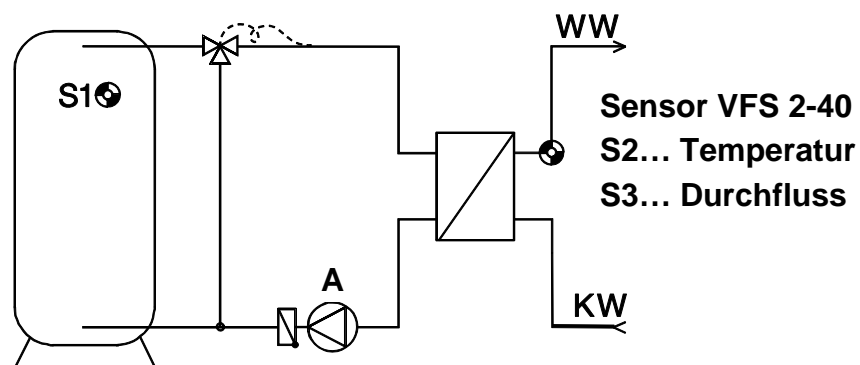

Zusätzliche notwendige Einstellungen: Einstellung des Sensors **S2** als VTS (Vortex-Temperatursensor) und des Sensors **S3** als VF2 (Vortex-Volumenstromgeber) im Menü **MEN/Sensor**

Menü PAR: min-Schwelle des Durchflusses in l/h (WE = 5 l/h)

Bedienung:

Das große Display enthält sämtliche Symbole für alle wichtigen Informationen und einen Klartextbereich. Die Navigation mit den Koordinatentasten ist dem Anzeigenablauf angepasst.

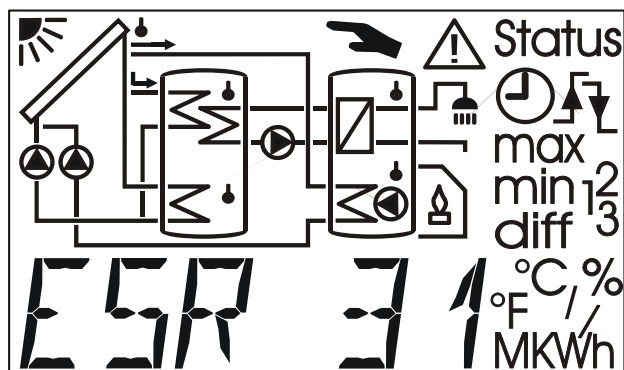

- ↔ = Navigationstasten zur Wahl der Anzeige und zum Ändern von Parametern.
- ↓ = Einstieg in ein Menü, Freigabe eines Wertes zum Ändern mit den Navigationstasten.
- ↑ = Rücksprung aus der zuletzt gewählten Menüebene, Ausstieg aus der Parametrierung eines Wertes.

Die Seitentasten ↔ sind in der Hauptebene die Navigationstasten zur Wahl der gewünschten Anzeige wie Kollektor- oder Speichertemperatur. Bei jedem Druck blinkt ein anderes Sensorsymbol und die entsprechende Temperatur wird angezeigt.

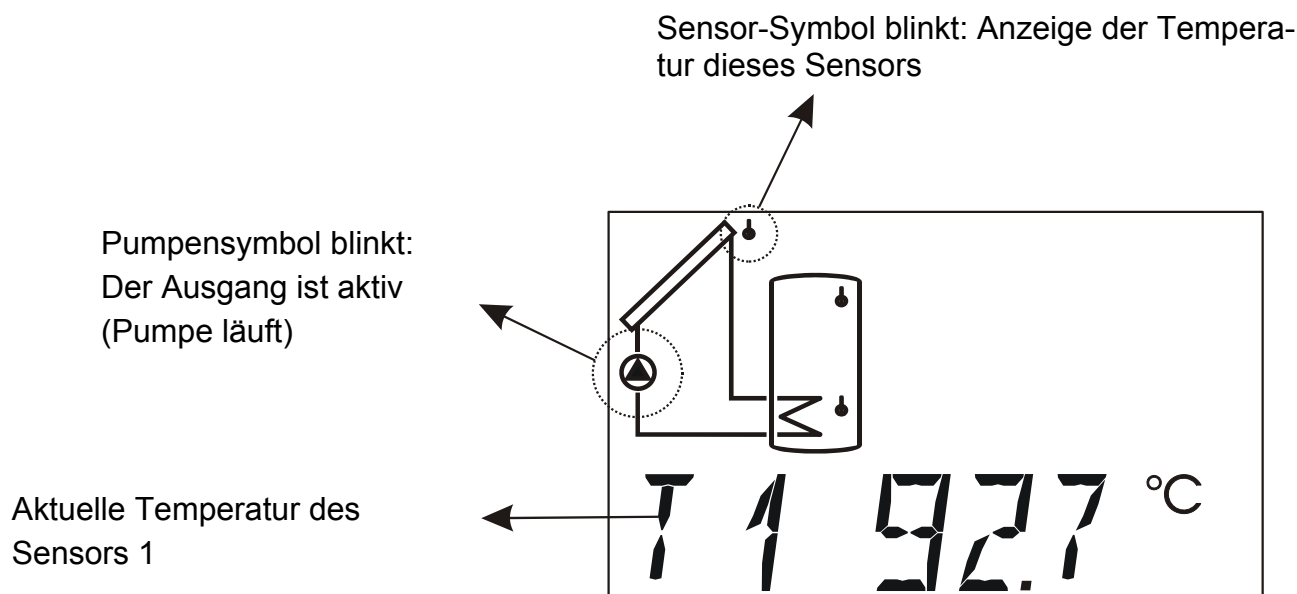

Die Hauptebene:

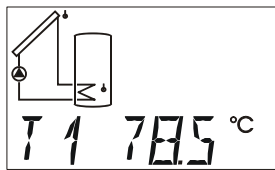

Temperatur
Sensor 1

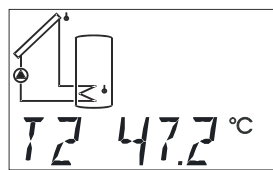

Temperatur
Sensor 2

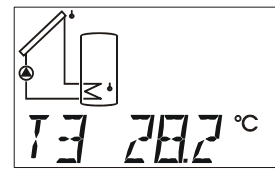

Temperatur
Sensor 3

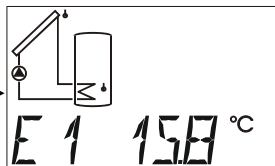

Externer Wert 1
Nur eingeblendet
wenn externe DL
aktiviert

...

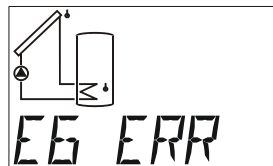

Externer Wert 6
Nur eingeblendet
wenn externe DL
aktiviert

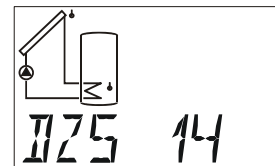

Drehzahlstufe
nur bei ESR31-D
und aktiver PDR

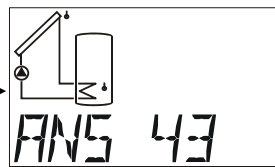

Analogstufe
nur wenn Steuer-
ausgang aktiviert

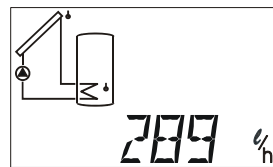

Volumenstrom
nur eingeblendet,
wenn Wärmemen-
genzähler aktiviert

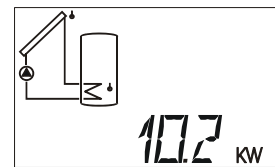

Momentanleistung
nur eingeblendet,
wenn Wärmemen-
genzähler aktiviert

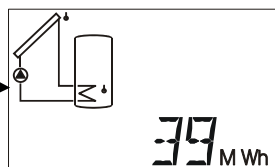

MWh nur einge-
blendet, wenn
Wärmemengen-
zähler aktiviert

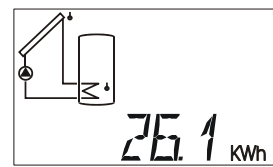

kWh nur eingeblen-
det, wenn
Wärmemengen-
zähler aktiviert

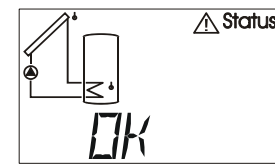

Statusanzeige
„OK“ nur einge-
blendet bei aktiver
Funktionskontrolle

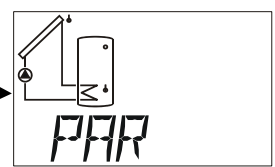

Parameter
Menü **PAR**

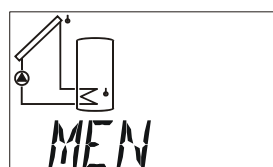

Menü **MEN**

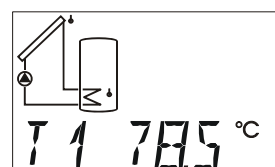

Temperatur
Sensor 1

...

- T1 bis T3** Zeigt den am Sensor (S1 – T1, S2 – T2, S3 – T3) gemessenen Wert an.
- E1 bis E6** Zeigt die Werte von externen Sensoren an, die über den DL-Bus eingelesen werden. Es werden nur aktivierte Eingänge angezeigt.
ERR bedeutet, dass kein gültiger Wert eingelesen wurde. In diesem Fall wird der externe Wert auf 0 gesetzt.
- DZS** **Drehzahlstufe**, nur bei ESR31-D. Zeigt die aktuelle Drehzahlstufe an.
 Dieser Menüpunkt wird nur eingeblendet, wenn die Drehzahlregelung aktiviert ist.
 Anzeigebereich: 0 = Ausgang ist ausgeschaltet
 30 = Drehzahlregelung läuft auf höchster Stufe
- ANS** **Analogstufe**, zeigt die aktuelle Analogstufe des 0 - 10V Ausgangs an. Dieser Menüpunkt wird nur eingeblendet, wenn die 0 -10V Ausgangsregelung aktiviert wurde.
 Anzeigebereich: 0 = Ausgangsspannung = 0V oder 0% (PWM)
 100 = Ausgangsspannung = 10V oder 100% (PWM)
- l/h** Volumenstrom, zeigt die Durchflussmenge des Volumenstromgebers (nur an Sensor 3 möglich), oder den Volumenstrom eines externen Sensors über DL, oder den fix eingestellten Volumenstrom in Liter pro Stunde an.
- kW** Momentanleistung, zeigt die momentane Leistung des Wärmemengenzählers in kW an.
- MWh** Megawattstunden, zeigt die Megawattstunden des Wärmemengenzählers an.
- kWh** Kilowattstunden, zeigt die Kilowattstunden des Wärmemengenzählers an. Wenn 1000 kWh erreicht sind, beginnt der Zähler wieder bei 0 und die MWh werden um 1 erhöht.

Die Menüpunkte **l/h**, **kW**, **MWh**, **kWh** werden nur eingeblendet, wenn der Wärmemengenzähler aktiviert wurde.

△Status: Anzeige des Anlagenstatus. Je nach gewähltem Programm werden verschiedene Anlagenzustände überwacht. Bei (aufgetretenen) Problemen enthält dieses Menü alle Informationen.

PAR: In der Parametrierebene dienen die Navigationstasten (←,→) der Wahl des Programmes, der Einstellwerte und der Hand/Automatik-Umschaltung. Der angewählte Parameter kann nun mit der unteren Taste ↓ (Einstieg) zur Einstellung freigegeben werden. Zum Zeichen der Freigabe blinkt der Parameter. Ein kurzer Druck auf eine der Navigationstasten (←,→) verändert den Wert um einen Schritt. Ein anhaltender Druck bewirkt das Laufen des Wertes. Der geänderte Wert wird durch die obere Taste ↑ (Rücksprung) übernommen. Um die unbeabsichtigte Veränderung von Parametern zu vermeiden, ist der Einstieg in **PAR** nur mittels der **Codezahl 32** möglich.

MEN: Das Menü enthält grundlegende Einstellungen zur Festlegung von weiteren Funktionen wie Sensortyp, Sprache, Funktionskontrolle etc. Die Navigation und Änderung erfolgt wieder wie üblich mit den Tasten, der Dialog wird über die Textzeile aufgebaut. Da die Einstellungen im Menü die grundlegenden Eigenschaften des Reglers verändern, ist ein Einstieg nur über eine Codezahl möglich, die dem Fachmann vorbehalten ist.

Die werkseitige Einstellung der Parameter und Menüfunktionen kann jederzeit durch Drücken der unteren Taste (Einstieg) während des Ansteckens wiederhergestellt werden. Als Zeichen erscheint für drei Sekunden am Display WELOAD für „Werkseinstellung laden“.

Achtung! Dadurch werden alle bereits eingestellten Parameter und Menüpunkte gelöscht.

Weitere Anzeigearten der Sensoren:

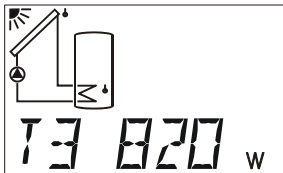

Strahlung in W/m^2
(Strahlungssensor)

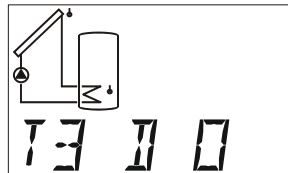

Digitalzustand
(0=AUS, 1=EIN)
(Digitaleingang)

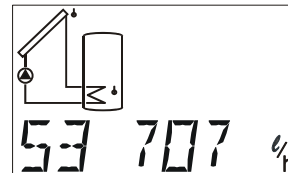

Durchfluss in l/h
(Sensor 3 =
VFS 2-40)

Wird im Menü **SENSOR** (Hauptmenü **MEN**) ein Sensor auf **OFF** gestellt oder als Volumestromgeber **VSG** definiert, so wird die Wertanzeige dieses Sensors in der Hauptebene ausgeblendet.

Ändern eines Wertes (Parameters):

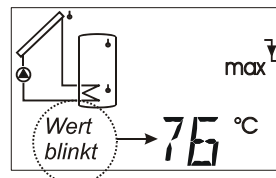
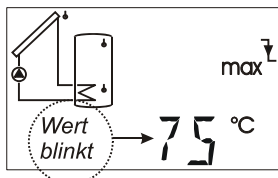
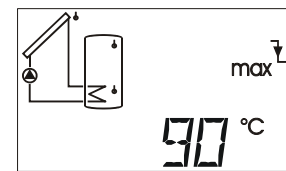
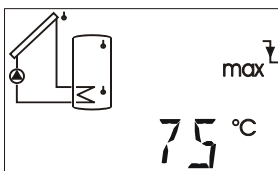

...

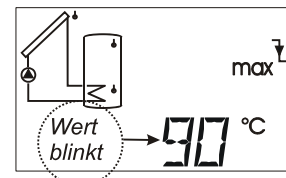

Wenn ein Wert verändert werden soll, muss die Pfeiltaste nach unten gedrückt werden. Nun blinkt dieser Wert und kann mit den Navigationstasten auf den gewünschten Wert verändert werden.

Mit der Pfeiltaste nach oben wird der Wert gespeichert.

Das Parametermenü *PAR*

(Versions-, Programmnummer, min, max, diff, Auto/Handbetrieb)

Im nachfolgenden Beispiel wurde das *PAR*-Menü für das Programm 5 gewählt, um alle Einstellparameter (max2, min) zeigen zu können.

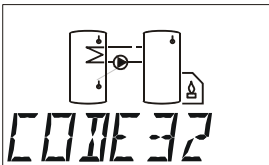
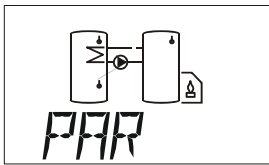

Codenummer zum
Einstieg ins Menü

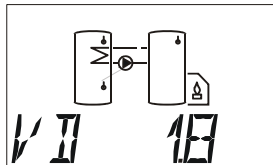

Versionsnummer

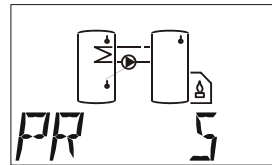

Programmnummer

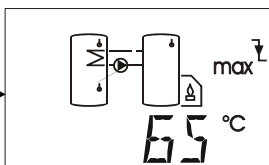

Max- Begrenzung
Ausschaltswelle

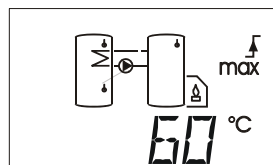

Max- Begrenzung
Einschaltswelle

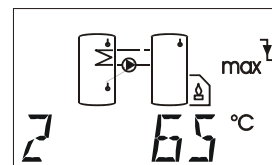

Max2- Begrenzung
Ausschaltswelle

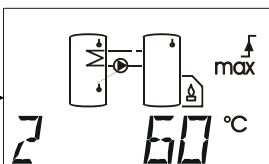

Max2- Begrenzung
Einschaltswelle

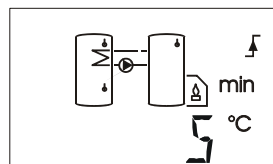

Min-Begrenzung
Einschaltswelle

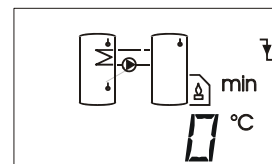

Min-Begrenzung
Ausschaltswelle

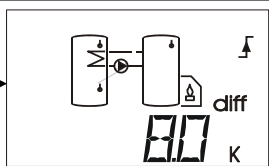

Differenz
Einschaltswelle

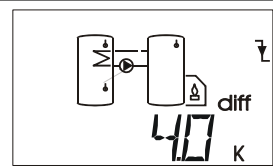

Differenz Aus-
schaltswelle

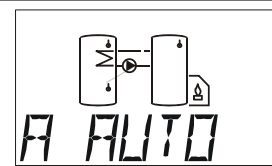

Automatik- / Hand-
betrieb Ausgang

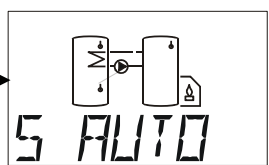

Automatik/Handbe-
trieb für den
Steuerausgang

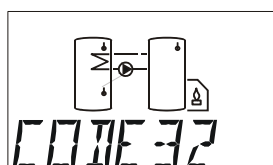

...

Nach dem Einstieg in das Parametriermenü (mit Hilfe der **Codezahl 32**) erscheinen je nach gewähltem Programm folgende Hinweise und Einstellmöglichkeiten:

- VD 1.8** Softwareversion des Gerätes (**VD** = Version mit Drehzahlausgang, **VR** = Version mit Relaisausgang). Als Angabe der Intelligenz des Gerätes ist sie nicht veränderbar und muß bei Rückfragen unbedingt angegeben werden.
- PR** Wahl des entsprechenden Programms laut gewähltem Schema. Für die Regelung einer Solaranlage wäre das die Zahl 0 oder 1.

Einstellwerte (Schwellen und Differenzen)

Das Gerät besitzt keine Schalthysteresen (Unterschied zwischen Ein- und Ausschalttemperatur) sondern alle Schwellwerte sind in Ein- und Ausschaltswellen aufgeteilt! Weiters verwenden einige Programme mehrere gleichartige Schwellen wie zB: **max**, **max2**. Zur Unterscheidung wird dann zusätzlich der Index in der Parameterzeile links eingeblendet.

WICHTIG: Beim Einstellen eines Parameters begrenzt der Computer den Schwellwert (z.B.: **max↑ ein**) immer, wenn er sich bis auf 1K der zweiten Schwelle (z.B.: **max↓ aus**) nähert hat, um keine "negativen Hysteresen" zu ermöglichen. Lässt sich also eine Schwelle nicht mehr verändern, muss zuerst die zweite dazugehörige Schwelle geändert werden.

max ↓ Ab dieser Temperatur am entsprechenden Sensor wird der Ausgang blockiert. (WE = 65°C)

max ↑ Der zuvor durch Erreichen von **max ↓** blockierte Ausgang wird ab dieser Temperatur wieder freigegeben. **max** dient im Allgemeinen der Speicherbegrenzung. Empfehlung: Im Speicherbereich sollte der Ausschaltpunkt etwa um 3 - 5K und im Schwimmbadbereich 1 - 2K höher gewählt werden als der Einschaltpunkt. Die Software erlaubt keinen geringeren Unterschied als 1K. (WE = 60°C)
Einstellbereich: -30 bis +149°C in 1°C Schritten (gilt für beide Schwellen, jedoch muss **max↓** um mindestens 1K größer sein als **max↑**)

min ↑ Ab dieser Temperatur am Sensor wird der Ausgang freigegeben. (WE = 5°C)
(Anzeige nur bei entsprechendem Programmschema)

min ↓ Der zuvor über **min ↑** freigegebene Ausgang wird ab dieser Temperatur wieder blockiert. **min** verhindert z.B. die Versottung von Kesseln. Empfehlung: Der Einschaltpunkt sollte um 3 - 5K höher gewählt werden als der Ausschaltpunkt. Die Software erlaubt keinen geringeren Unterschied als 1K. (WE = 0°C)
Einstellbereich: -30 bis +149°C in 1°C Schritten (gilt für beide Schwellen, jedoch muss **min↑** um mindestens 1K größer sein als **min↓**)

diff ↑ Wenn der Temperaturunterschied zwischen den zwei festgelegten Sensoren diesen Wert überschreitet, wird der Ausgang freigegeben. **diff** ist für die meisten Programme die Grundfunktion (Differenzregler) des Gerätes. Empfehlung: Im Solarbereich sollte **diff ↑** auf etwa 7 - 10K gestellt sein. Für Ladepumpenprogramme genügen etwas geringere Werte. (WE = 8K)

diff ↓ Der zuvor durch Erreichen von **diff ↑** freigegebene Ausgang wird unter diesem Temperaturunterschied wieder blockiert. Empfehlung: **diff ↓** sollte auf etwa 3 - 5K gestellt werden. Die Software erlaubt einen minimalen Unterschied von 0,1K zwischen Ein- und Ausschalt Differenz. Unter Berücksichtigung der Sensor- und Messtoleranzen ist aber kein geringerer Wert als 2K empfehlenswert. (WE = 4K)
Einstellbereich: 0,0 bis 9,9K in 0,1K Schritten

10 bis 98K in 1K Schritten (gilt für beide Schwellen, jedoch muss **diff↑** um mindestens 0,1K bzw. 1K größer sein als **diff↓**)

Schematische Darstellung der Einstellwerte

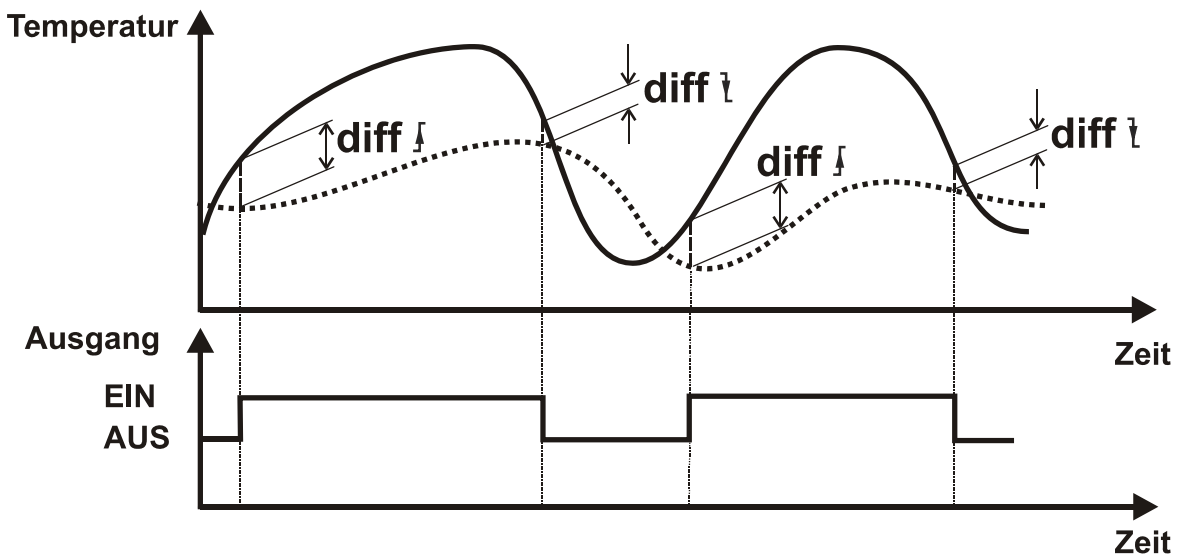
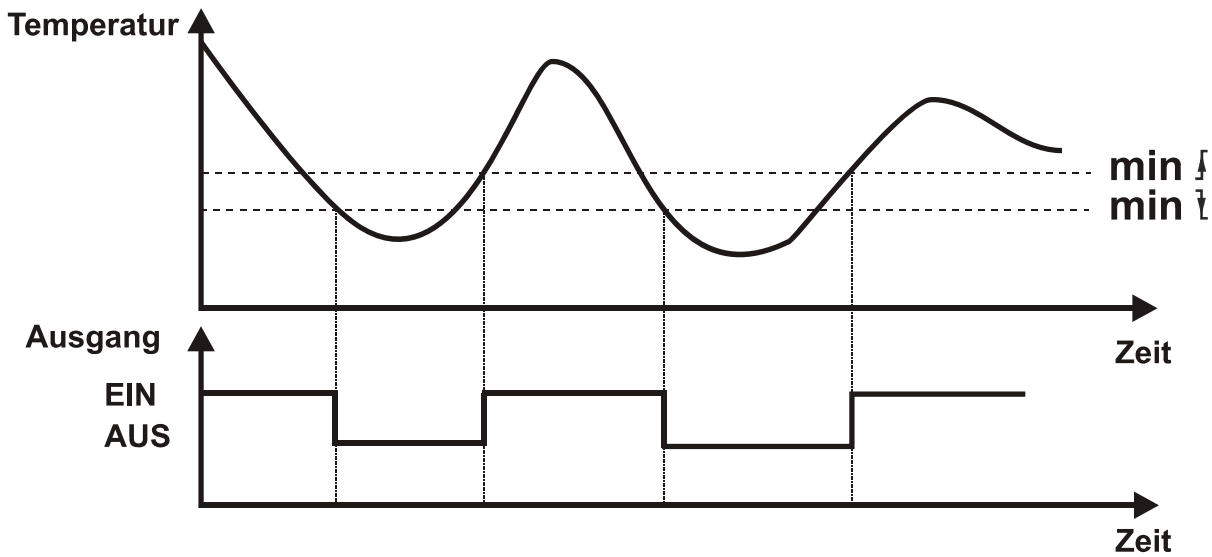
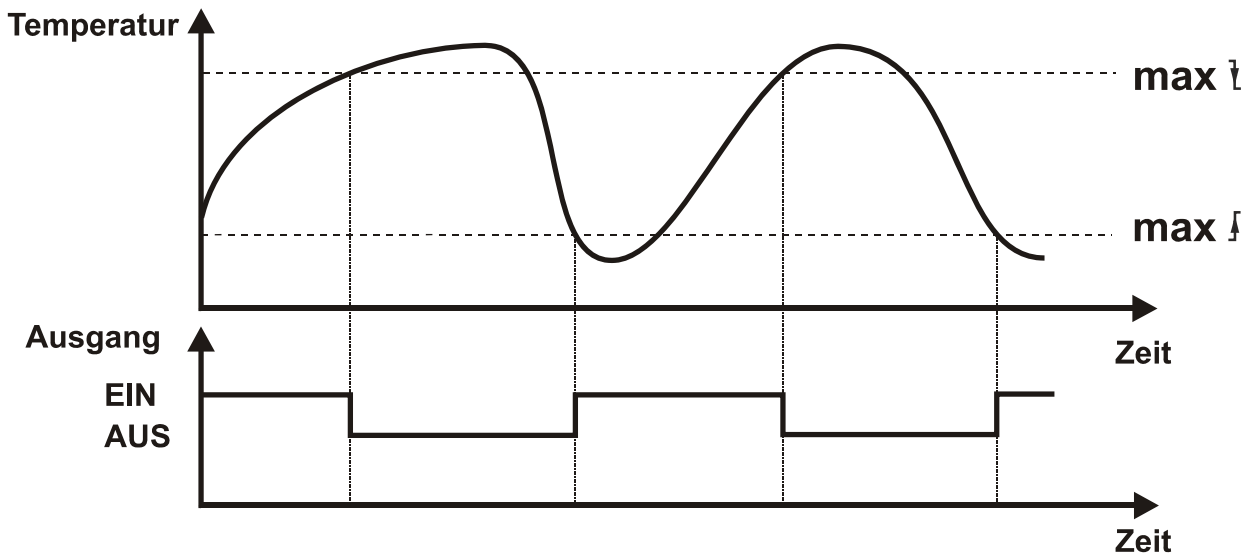

A AUTO Der Ausgang ist auf Automatikbetrieb gestellt und kann zu Testzwecken auf Handbetrieb (**A ON**, **A OFF**) umgestellt werden. Als Zeichen des Handbetriebes erscheint oben ein Handsymbol. **Wenn das Handsymbol angezeigt wird, ist die Regelfunktion deaktiviert.** (WE = AUTO)

Einstellungen: **AUTO** der Ausgang schaltet entsprechend dem Programmschema
ON der Ausgang schaltet ein
OFF der Ausgang wird ausgeschaltet

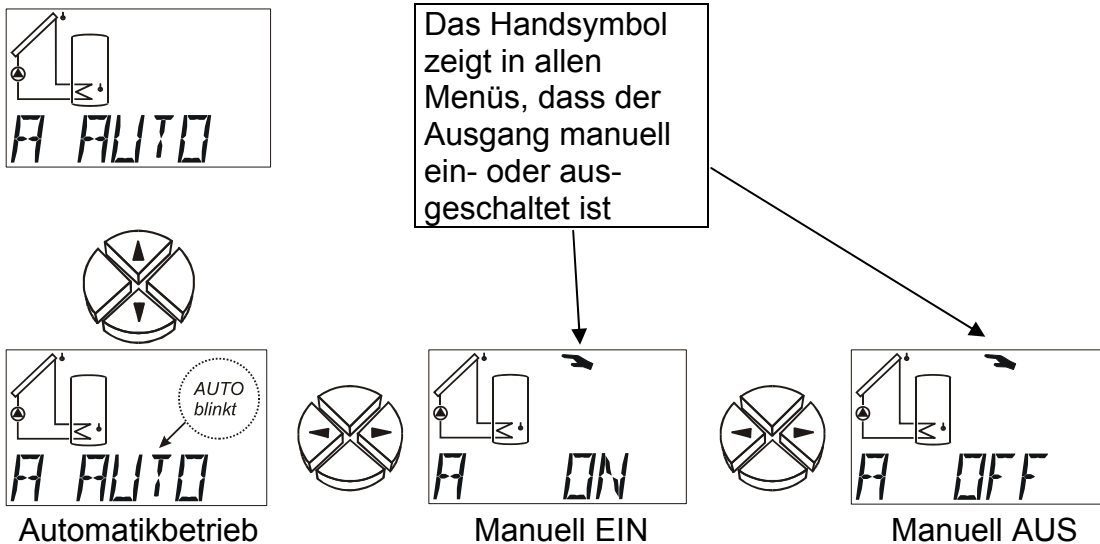

S AUTO Der Steuerausgang ist auf Automatikbetrieb gestellt und kann zu Testzwecken auf Handbetrieb (**S ON**, **S OFF**) umgestellt werden. Als Zeichen des Handbetriebes erscheint oben ein Handsymbol. **Wenn das Handsymbol angezeigt wird, ist die Regelfunktion deaktiviert.** (WE = AUTO)

Einstellungen: **AUTO** der Steuerausgang liefert entsprechend den Einstellungen im Menü **ST AG** und der Regelung eine Steuerspannung zwischen 0 und 10 V.
ON der Steuerausgang hat immer 10 Volt
OFF der Steuerausgang hat immer 0 Volt

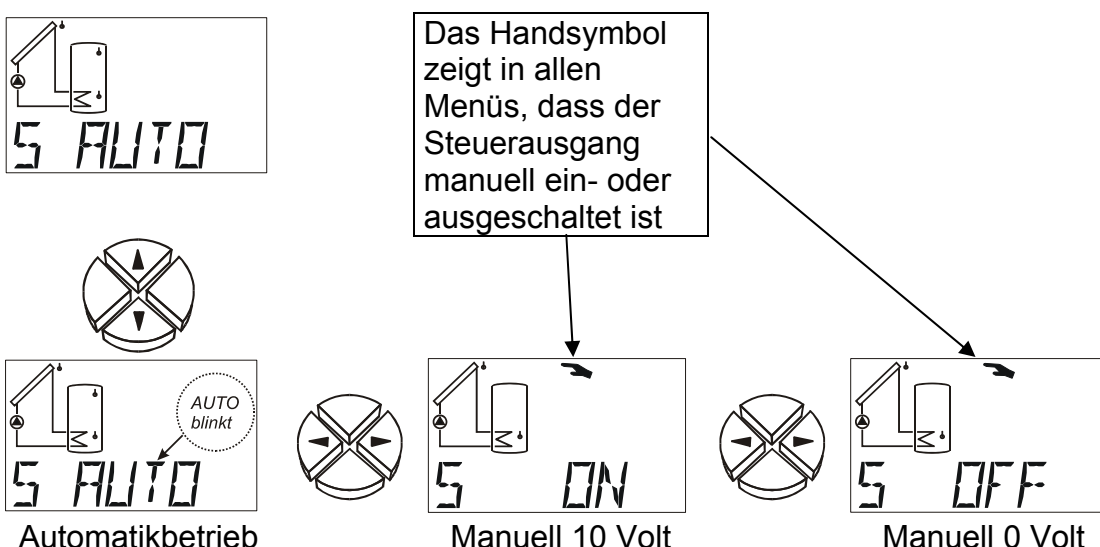

Das Menü *MEN*

Das Menü enthält grundlegende Einstellungen zur Festlegung von weiteren Funktionen wie Sensortyp, Funktionskontrolle etc.. Dabei erfolgt die Navigation und Änderung wieder mit den üblichen Tasten $\Rightarrow \uparrow \downarrow \Leftarrow$, der Dialog wird aber nur über die Textzeile aufgebaut

Da die Einstellungen im Menü die grundlegenden Eigenschaften des Reglers verändern, ist ein weiterer Einstieg nur über eine Codezahl möglich, die dem Fachmann vorbehalten ist.

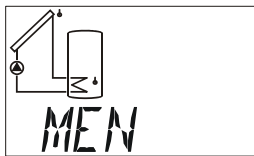

Sprachwahl

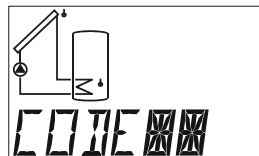

Codenummer zum
Einstieg ins Menü

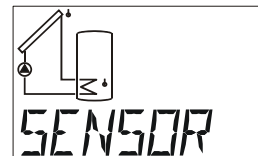

Sensormenü

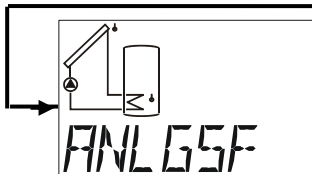

Anlagen- Schutz-
funktion

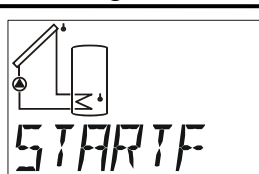

Startfunktion

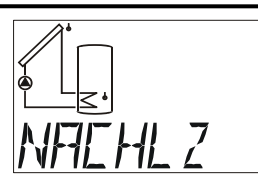

Nachlaufzeit der
Ausgänge

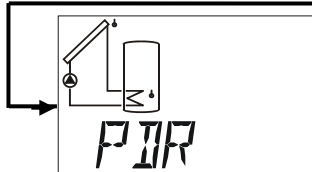

Pumpendreh-
zahlregelung

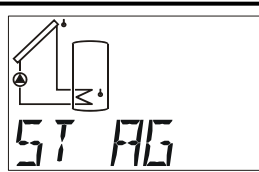

Steuerausgang

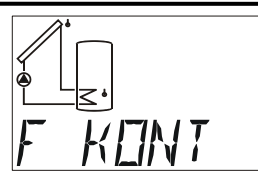

Funktionskontrolle

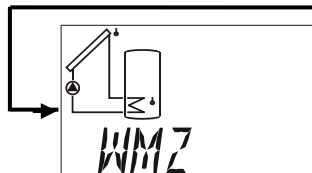

Wärmemengen-
Zähler

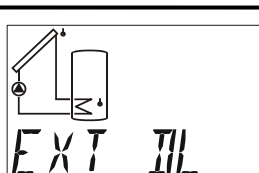

Externe Sensoren
über DL-Bus

DEUT Sprachwahl **Deutsch**. Die gesamte Menüführung kann noch vor Bekanntgabe der Codezahl auf die gewünschte Benutzersprache umgeschaltet werden. Das Gerät erlaubt die Umschaltung des Dialoges auf folgende Sprachen: Deutsch (**DEUT**), Englisch (**ENGL**)

CODE **Codenummer** zum Einstieg ins Menü. Die restlichen Menüpunkte werden erst bei Eingabe der korrekten Codenummer eingeblendet.

SENSOR Sensormenü: Angabe der Sensortype oder einer fixen Temperatur bei nicht verwendetem Eingang.

ANLGSF Anlagen- Schutzfunktionen: Abschalten des Solarsystems oberhalb einer kritischen Kollektortemperatur, Frostschutzfunktion für den Kollektor.

STARTF Startfunktion: Starthilfe für Solaranlagen.

NACHLZ Nachlaufzeit: für den Ausgang einstellbar.

PDR Pumpendrehzahlregelung (nur bei Drehzahlversion VD)

ST AG Steuerausgang (0-10V / PWM)

Als Analogfunktion (0-10 V): Ausgabe einer Spannung zwischen 0 und 10 V.

Als Fixwert von 5V zur Versorgung von Vortex- Sensoren ohne DL-Anschluss.

Als PWM (Pulsweitenmodulation): Ausgabe einer Frequenz. Das Tastverhältnis (EIN / AUS) entspricht dem Steuersignal.

Fehlermeldung (Umschaltung von 0V auf 10V oder invers von 10V auf 0V)

F KONT Funktionskontrolle: Aktivieren einer Überwachungsfunktion zur Erkennung diverser Fehler, bzw. kritischer Situationen.

WMZ Wärmemengenzähler: Aktivieren und Einstellungen

EXT DL Externe Sensorwerte vom DL-Bus

Sprachwahl DEUT:

Die gesamte Menüführung kann noch vor Bekanntgabe der Codezahl zwischen den Benutzersprachen Deutsch (**DEUT**) und Englisch (**ENGL**) umgeschaltet werden. Werkseinstellung ist Deutsch **DEUT**.

Codenummer CODE:

Erst wenn die korrekte Codezahl eingegeben wurde, werden die anderen Menüpunkte des Parametermenüs eingeblendet. Da die Einstellungen im Menü die grundlegenden Eigenschaften des Reglers verändern, ist ein Einstieg nur über eine Codezahl möglich, die dem Fachmann vorbehalten ist.

Sensormenü SENSOR:

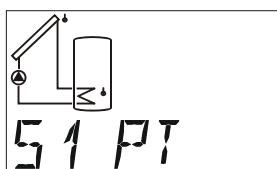
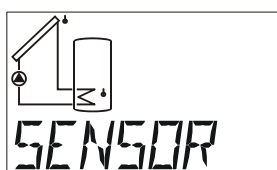

Sensor 1

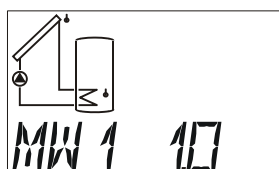

Mittelwertbildung

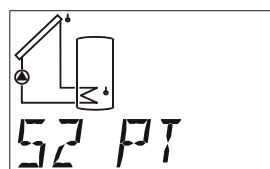

Sensor 2

...

Diese 2 Menüpunkte (Sensortype, Mittelwertbildung) sind für jeden Sensor vorhanden.

Sensoreinstellungen:

Als Beispiel für die Sensoreinstellungen wurde der Sensor S3 verwendet, da dieser die meisten Einstellungsmöglichkeiten hat.

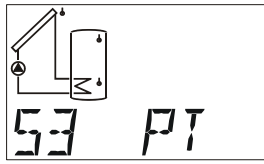

Sensor

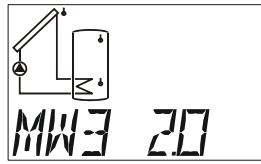

Mittelwertbildung

...

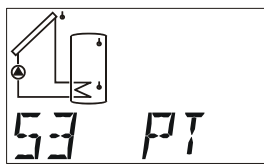

PT1000

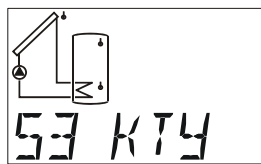

KTY

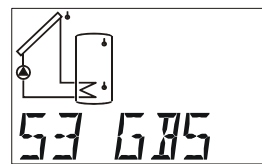

Strahlungssensor

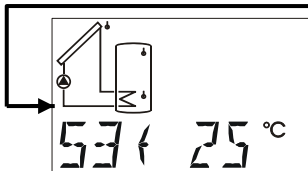

Fixwert

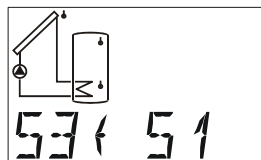

Wert Übernahme

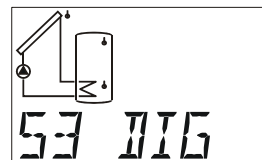

Digitaleingang

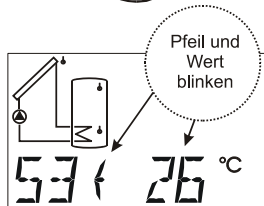

Fixwert Eingabe

Pfeil und Wert blinken

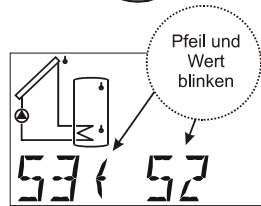

Übernahmewert Eingabe

Pfeil und Wert blinken

...

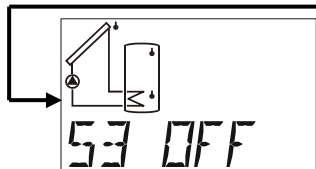

Sensor AUS

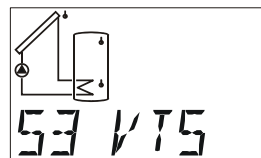

Vortex – Sensor
Temperatur

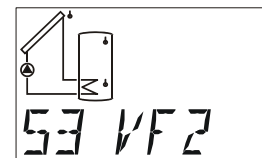

Vortex – Sensor
Volumen 2-40l/min

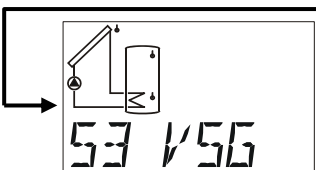

Volumenstromgeber
(Impulsgeber)

Der Anschluss von Sensoren für die Durchflussmessung (VF2, VSG) ist nur an Eingang 3 möglich!

Sensortype:

Sonnenkollektoren erreichen Stillstandstemperaturen von 200 bis 300°C. Durch den Sensormontagepunkt und physikalische Gesetzmäßigkeiten (z.B. trockener Dampf ist ein schlechter Wärmeleiter) ist am Sensor kein Wert über 200°C zu erwarten. Die Standardsensoren der Serie PT1000 erlauben eine Dauertemperatur von 250°C und kurzfristig 300°C. KTY10-Sensoren sind kurzfristig für 200°C ausgelegt. Das Menü **SENSOR** erlaubt die Umschaltung der einzelnen Sensoreingänge zwischen PT1000- und KTY- Typen.

Als Werkseinstellung sind alle Eingänge auf die Type PT(1000) gestellt.

PT, KTY	Temperatursensoren
GBS	Globalstrahlungssensor (Verwendung bei der Startfunktion)
S3 ↔25	Fixwert: z.B. 25°C (Verwendung dieser einstellbaren Temperatur zur Regelung an Stelle des Messwertes) Einstellbereich: -20 bis +149°C in 1°C Schritten
S3 ↔S1	An Stelle eines Messwertes erhält der Eingang S3 seine (Temperatur-) Information vom Eingang S1 . Das gegenseitige Zuweisen (laut diesem Beispiel zusätzlich: S1 ↔S3) zum Auskreuzen von Informationen ist nicht zulässig. Weiters ist es auch möglich Werte von externen Sensoren (E1 bis E6) zu übergeben.
DIG	Digitaleingang: z.B. bei Verwendung eines Strömungsschalters. Eingang kurzgeschlossen: Anzeige: D 1 Eingang unterbrochen: Anzeige: D 0
OFF	Sensor wird in der Hauptebene ausgeblendet
VTS	Vortex – Sensor (elektronischer Volumenstromgeber) Temperatursignal
VF2	Vortex – Sensor (elektronischer Volumenstromgeber - berührungslose Messung des Volumenstromes) Volumenstrom 2-40l/min. Nur auf Eingang 3
VSG	Volumenstromgeber (Impulsgeber): Nur auf Eingang 3 , zum Einlesen der Impulse eines Volumenstromgebers (Ermittlung der Durchflussmenge für den Wärmemengenzähler)

Für die Versorgung des elektronischen Volumenstromgebers steht der Steuerausgang (rechte Klemme, oberster Pin) zur Verfügung.

Mittelwertbildung:

MW1 1.0

Mittelwertbildung Sensor S1 über 1.0 Sekunden (WE = 1.0s)

Einstellung der Zeit in Sekunden, über die eine Mittelwertbildung durchgeführt werden soll.

Bei einfachen Messaufgaben sollte etwa 1,0 - 2,0 gewählt werden. Ein hoher Mittelwert führt zu unangenehmer Trägheit und ist nur für Sensoren des Wärmemengenzählers empfehlenswert.

Das Vermessen des ultraschnellen Sensors bei der hygienischen Warmwasserbereitung erfordert auch eine schnellere Auswertung des Signals. Es wird daher von den Programmen 16 und 17 die Mittelwertbildung des entsprechenden Sensors auf 0,4 reduziert, obwohl dann mit geringfügigen Schwankungen der Anzeige zu rechnen ist. Für den Volumenstromgeber VSG ist keine Mittelwertbildung möglich.

Einstellbereich: 0,0 bis 6,0 Sekunden in 0,1sek Schritten
0,0 = keine Mittelwertbildung

Anlagen- Schutzfunktionen ANLGSF:

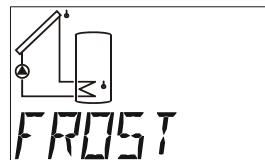
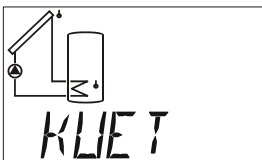

...

Kollektorüber-
temperaturbegrenzung

Frostschutzfunktion

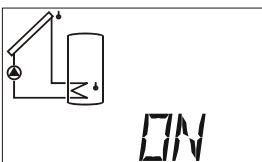

EIN / AUS

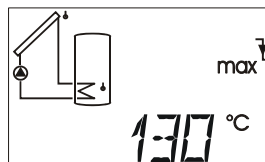

Abschaltsschwelle

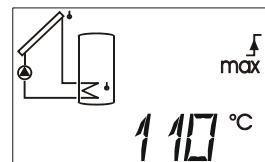

Einschaltsschwelle

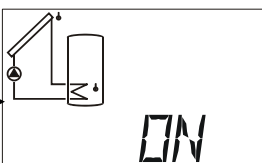

EIN / AUS

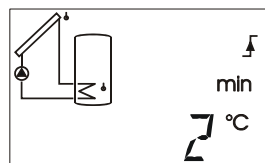

Einschaltsschwelle

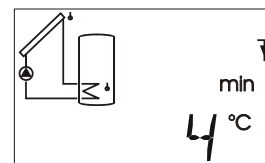

Abschaltsschwelle

Kollektorübertemperatur KUET: Während eines Anlagenstillstandes kann im System Dampf entstehen. Beim automatischen Wiedereinschalten erreicht die Pumpe nicht den Druck zum Heben des Flüssigkeitsspiegels über den höchsten Punkt im System (Kollektorvorlauf). Es ist somit keine Umwälzung möglich, was eine erhebliche Belastung für die Pumpe darstellt. Diese Funktion ermöglicht es, die Pumpe ab einer gewünschten Kollektor-Temperaturschwelle (**max ↓**) generell zu blockieren, bis eine zweite ebenfalls einstellbare Schwelle (**max ↑**) unterschritten wird.

ON / OFF Kollektorübertemperaturbegrenzung EIN /AUS (WE = ON)

max ↓ Temperaturwert, ab dem der Ausgang gesperrt werden soll. (WE = 130°C)
Einstellbereich: +1°C bis +200°C in 1°C Schritten

max ↑ Temperaturwert, ab dem der Ausgang wieder freigegeben wird. (WE = 110°C)
Einstellbereich: 0°C bis +199°C in 1°C Schritten

Kollektorfrostschutz FROST: Für Solaranlagenbetrieb ohne Frostschutz: In südlichen Breiten lassen sich die wenigen Stunden unter einer Kollektor- Mindesttemperatur durch die Energie aus dem Solarspeicher überbrücken. Die Einstellungen laut Grafik bewirken bei Unterschreiten der Schwelle **min ↑** von 2°C am Kollektorsensor eine Freigabe der Solarpumpe und über der Schwelle **min ↓** von 4°C wird sie wieder blockiert. Ist dem Ausgang der Steuerausgang zugeordnet, dann wird zusätzlich die Analogstufe 100 am Steuerausgang ausgegeben.

ON / OFF Frostschutzfunktion EIN /AUS (WE = OFF)

min ↑ Temperaturwert, ab dem der Ausgang eingeschaltet werden soll (WE = 2°C)
Einstellbereich: -30°C bis +149°C in 1°C Schritten

min ↓ Temperaturwert, ab dem der Ausgang wieder abgeschaltet wird (WE = 4°C)
Einstellbereich: -29°C bis +150°C in 1°C Schritten

WICHTIG: Ist die Frostschutzfunktion aktiviert und am eingestellten Kollektorsensor tritt ein Fehler (Kurzschluss, Unterbrechung) auf, so wird der Ausgang jede volle Stunde für 2 Minuten eingeschaltet.

Startfunktion **STARTF** (ideal für Röhrenkollektoren):

Bei manchen Solaranlagen wird der Kollektorfühler am Morgen nicht rechtzeitig vom erwärmten Wärmeträger umspült und die Anlage „springt“ somit zu spät an. Der zu geringe Schwerkraftauftrieb tritt meistens bei flach montierten Kollektorfeldern oder **zwangsdurchströmten Vakuumröhren** auf.

Die Startfunktion versucht ein Spülintervall freizugeben. Ist dem Ausgang der Steuerausgang zugeordnet, dann wird zusätzlich die Analogstufe 100 am Steuerausgang ausgegeben. Der Computer stellt zuerst anhand der ständig gemessenen Kollektortemperaturen die tatsächliche Witterung fest. Über die folgenden Temperaturschwankungen findet er den richtigen Zeitpunkt für ein kurzes Spülintervall, um die tatsächliche Temperatur für den Normalbetrieb zu erhalten.

Die Startfunktion ist werksseitig deaktiviert und nur in Verbindung mit Solaranlagen sinnvoll. Im aktivierten Zustand ergibt sich folgendes Ablaufschema:

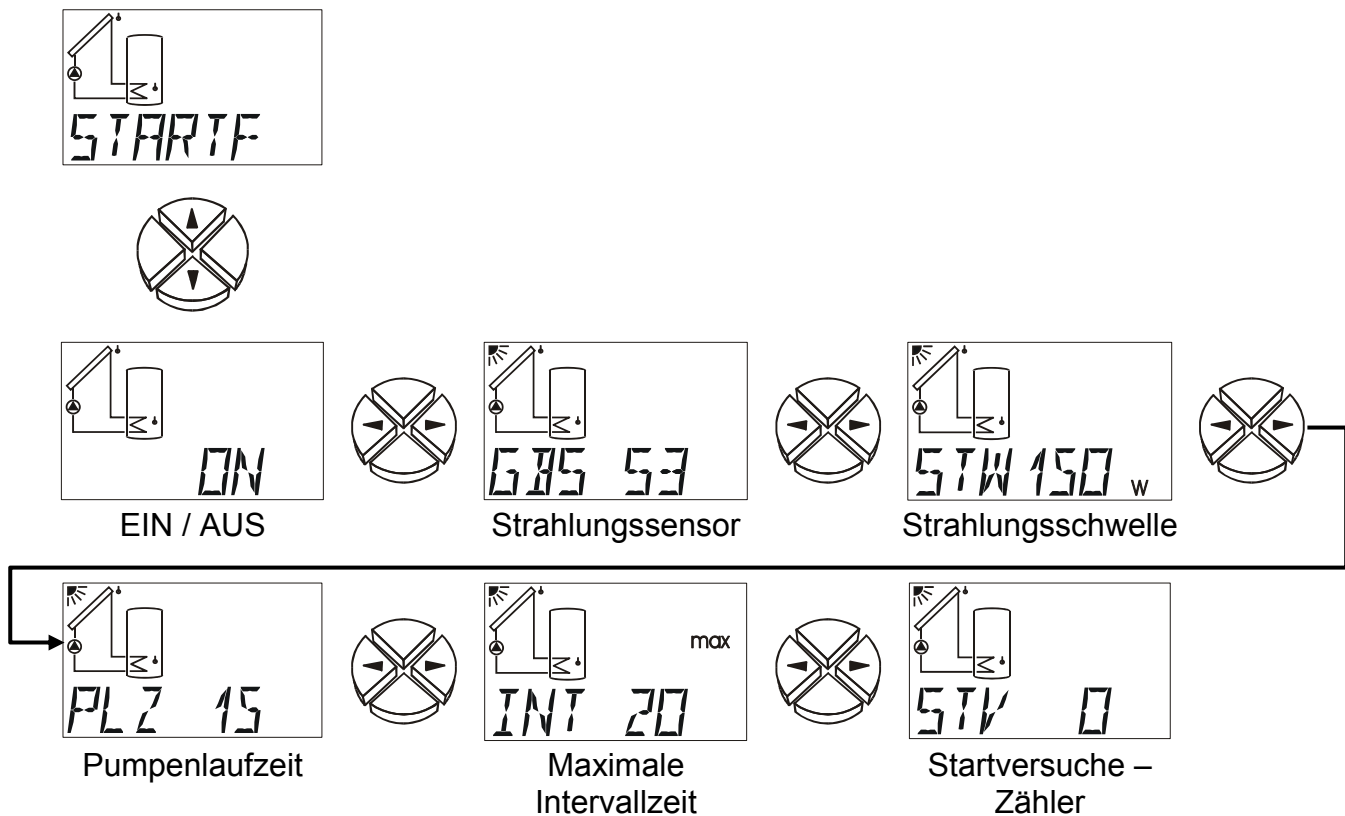

ON / OFF Startfunktion EIN /AUS (WE = OFF)

GBS Angabe eines Sensoreingangs, wenn ein **Globalstrahlungssensor** verwendet wird. Ist kein Strahlungssensor vorhanden, so wird anstelle dessen die witterungsabhängige Durchschnittstemperatur (Langzeit- Mittelwert) berechnet.

(WE = --)

Einstellbereich: S1 bis S3 Eingang des Strahlungssensors

E1 bis E6 Wert des externen Sensors

GBS -- = kein Strahlungssensor

- STW** **Strahlungswert** (Strahlungsschwelle) in W/m^2 , ab der ein Spülvorgang erlaubt wird. Ohne Strahlungssensor errechnet sich der Computer aus diesem Wert eine erforderliche Temperaturerhöhung zum Langzeit- Mittelwert, der den Spülvorgang startet. (WE = $150W/m^2$)
Einstellbereich 0 bis $990 W/m^2$ in $10 W/m^2$ -Schritten
- PLZ** **Pumpenlaufzeit** (Spülzeit) in Sekunden. Während dieser Zeit sollte die Pumpe(n) etwa den halben Kollektorinhalt des Wärmeträgers am Kollektorfühler vorbeigepumpt haben. (WE = 15s)
Einstellbereich 0 bis 99 Sekunden
- INT(max)** Maximal erlaubte **Intervallzeit** zwischen zwei Spülungen. Diese Zeit verringert sich automatisch entsprechend der Temperaturzunahme nach einem Spülvorgang. (WE = 20min)
Einstellbereich 0 bis 99 Minuten
- STV** Anzahl der **Startversuche** (= Zähler). Die Rückstellung erfolgt automatisch bei einem Startversuch, wenn der letzte mehr als vier Stunden zurückliegt.

Nachlaufzeit **NACHLZ**:

Besonders bei Solar- bzw. Heizungsanlagen mit langen hydraulischen Systemleitungen kann es während der Startphase zum extremen Takten (ständiges Aus und Einschalten) der Pumpen über längere Zeit kommen. Ein solches Verhalten lässt sich durch einen gezielten Einsatz der Drehzahlregelung oder durch Erhöhung der Pumpennachlaufzeit vermindern.

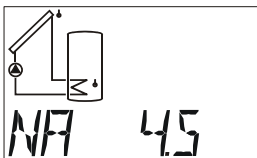
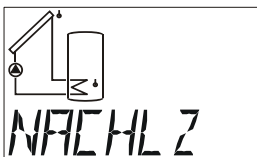

Nachlaufzeit Ausgang

- NA** **Nachlaufzeit Ausgang** (WE = 0)
Einstellbereich: 0 (keine Nachlaufzeit) bis 9 Minuten in 10 sek Schritten.

Pumpendrehzahlregelung PDR:

(nur bei ESR31-D)

Achtung! Die Werte in der nachfolgenden Beschreibung sind Beispielswerte und müssen in jedem Fall an die Anlage angepasst werden!

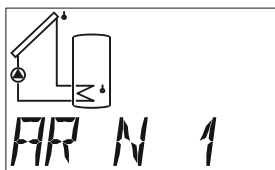
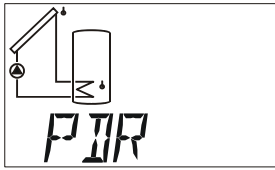

Absolutwert-
Regelung

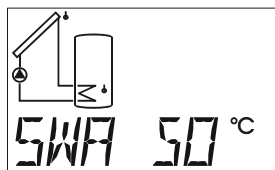

Sollwert für Abso-
lutwertregelung

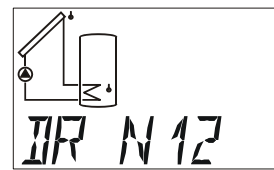

Differenzregelung

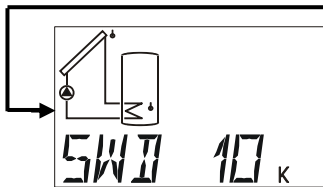
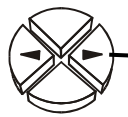

Sollwert für
Differenzregelung

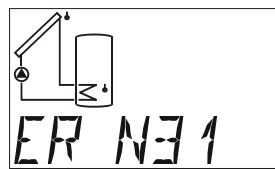

Ereignis-
Regelung

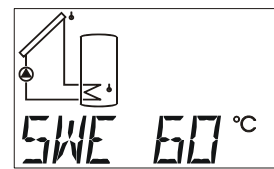

Sollwert des
Ereignisses

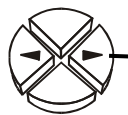

Sollwert der
Regelung

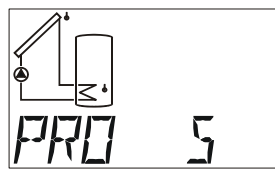

Proportionalteil

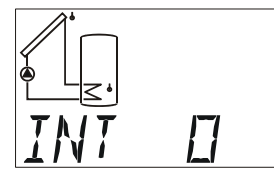

Integralteil

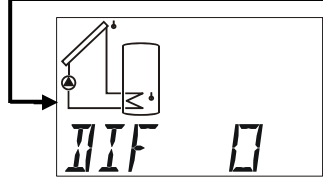

Differenzialteil

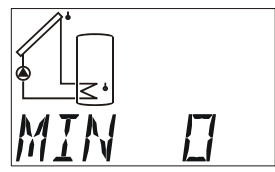

Minimale
Drehzahlstufe

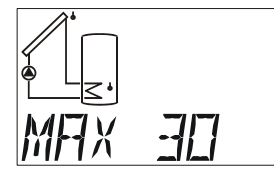

Maximale
Drehzahlstufe

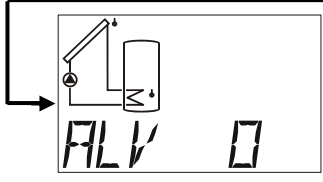
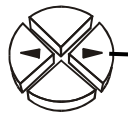

Anlaufverzögerung

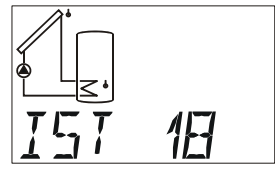

Momentane
Drehzahl

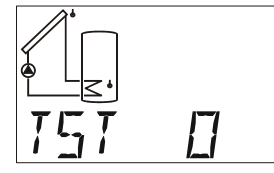

Einstellung einer
Testdrehzahl

Mit Hilfe der Pumpendrehzahlregelung ist eine Änderung der Fördermenge - also des Volumenstromes - von handelsüblichen Umwälzpumpen in 30 Stufen möglich. Das erlaubt im System das Konstanthalten von (Differenz-) Temperaturen.

Die Drehzahlregelung ist werksseitig deaktiviert. Im aktiven Zustand erhält sie die Erlaubnis zum Regeln vom übergeordneten Differenzschalter, also von der durch das Schema und die Programmnummer festgelegten Grundfunktion.

Einfacher Solarregler

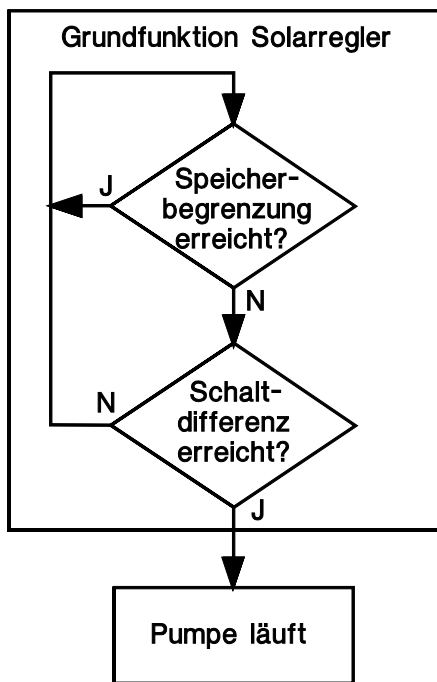

Solarregler mit aktivierter Drehzahlregelung

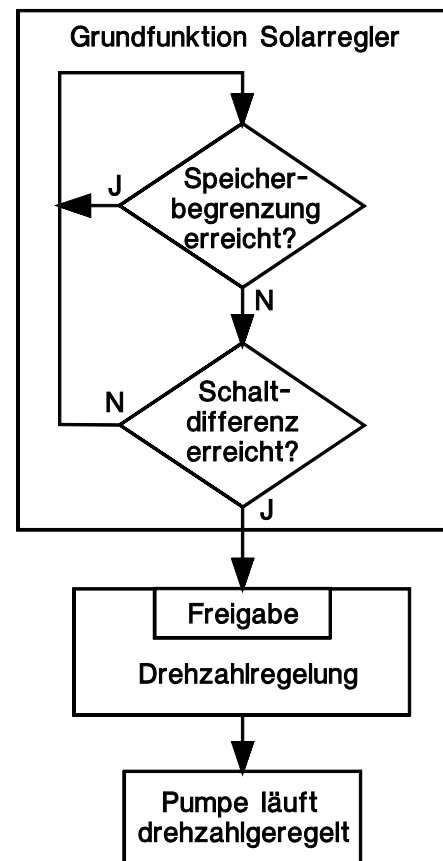

Anhand des einfachen Solarschemas sollen nun die Möglichkeiten dieses Verfahrens beschrieben werden:

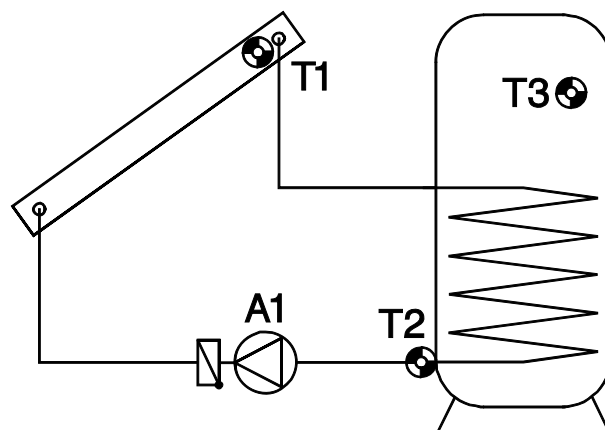

Absolutwertregelung = Konstanthaltung eines Sensors

S1 kann mit Hilfe der Drehzahlregelung sehr gut auf einer Temperatur (z.B. 60°C) konstant gehalten werden. Verringert sich die Solarstrahlung, wird S1 kälter. Der Regler senkt daraufhin die Drehzahl und damit die Durchflussmenge ab. Das führt aber zu einer längeren Aufheizzeit des Wärmeträgers im Kollektor, wodurch S1 wieder steigt.

Alternativ kann in diversen Systemen (z.B. Boilerladung) ein konstanter Rücklauf (S2) sinnvoll sein. Dafür ist eine inverse Regelcharakteristik erforderlich. Steigt S2, so überträgt der Wärmetauscher zu wenig Energie in den Speicher. Es wird also die Durchflussmenge verringert. Eine höhere Verweilzeit im Tauscher kühlt den Wärmeträger mehr ab, somit sinkt S2. Eine Konstanthaltung von S3 ist nicht sinnvoll, weil die Variation des Durchflusses keine unmittelbare Reaktion an S3 bewirkt und somit kein funktionierender Regelkreis entsteht.

Die Absolutwertregelung wird über zwei Parameterfenster festgelegt. Das Beispiel zeigt eine typische Einstellung zum Hydraulikschema:

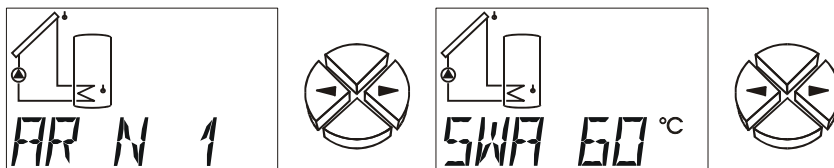

- AR N 1** Absolutwertregelung im **Normalbetrieb** wobei Sensor S1 konstant gehalten wird.
Normalbetrieb **N** bedeutet, dass die Drehzahl mit steigender Temperatur zunimmt und ist für alle Anwendungen zum Konstanthalten eines "Vorlaufsenors" gültig (Kollektor, Kessel...).
Inversbetrieb **I** bedeutet, dass die Drehzahl mit steigender Temperatur abnimmt und ist für das Konstanthalten eines Rücklaufs oder zum Regeln der Temperatur eines Wärmetauscheraustrittes über eine Primärkreispumpe (z.B.: hygienische Warmwasserbereitung) erforderlich. Eine zu hohe Temperatur am Wärmetauscheraustritt bedeutet zu viel Energieeintrag in den Wärmetauscher, weshalb die Drehzahl und somit der Eintrag reduziert wird.
Einstellbereich: AR N 1 bis AR N3, AR I 1 bis AR I 3
AR -- = Absolutwertregelung ist deaktiviert (WE = --).
- SWA 60** Der **Sollwert** der Absolutwertregelung beträgt **60°C**. Laut Beispiel wird also S1 auf 60°C konstant gehalten. (WE = 50°C)
Einstellbereich : 0 bis 99°C in 1°C Schritten

Differenzregelung = Konstanthaltung der Temperatur zwischen zwei Sensoren.

Die Konstanthaltung der Temperaturdifferenz zwischen z.B. S1 und S2 führt zu einem „gleitenden“ Betrieb des Kollektors. Sinkt S1 in Folge einer geringer werdenden Einstrahlung, sinkt damit auch die Differenz zwischen S1 und S2. Der Regler senkt daraufhin die Drehzahl ab, was die Verweilzeit des Mediums im Kollektor und damit die Differenz S1 - S2 wieder erhöht.

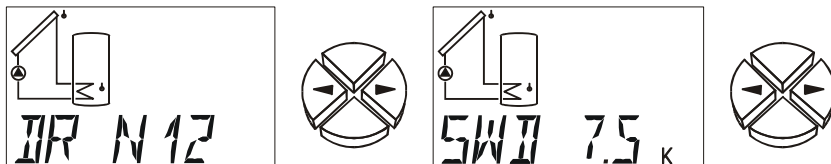

DR N12 Differenzregelung im **Normalbetrieb** zwischen Sensor S1 und S2. (WE = --)

Einstellbereich: DR N12 bis DR N32, DR I12 bis DR I32
DR -- = Differenzregelung ist deaktiviert.

SWD 7.5 Der **Sollwert** der **Differenzregelung** beträgt **7,5K**. Laut Beispiel wird also die Temperaturdifferenz zwischen S1 und S2 auf 7,5K konstant gehalten. Achtung: SWD muss immer größer sein als die Ausschalt Differenz der Grundfunktion. Bei kleinerem SWD blockiert die Grundfunktion die Pumpenfregabe, bevor die Drehzahlregelung den Sollwert erreicht hat. (WE = 10K)

Einstellbereich: 0,0 bis 9,9K in 0,1K Schritten
10 bis 99K in 1K Schritten

Wenn zugleich die Absolutwertregelung (Konstanthalten eines Sensors) und die Differenzregelung (Konstanthalten der Differenz zwischen zwei Sensoren) aktiv ist, „gewinnt“ die langsamere Drehzahl aus beiden Verfahren.

Ereignisregelung = Tritt ein festgelegtes Temperaturereignis auf, wird die Drehzahlregelung aktiv und damit ein Sensor konstant gehalten.

Wenn S3 beispielsweise 55°C erreicht hat (Aktivierungsschwelle), soll der Kollektor auf einer bestimmten Temperatur gehalten werden. Die Konstanthaltung des entsprechenden Sensors funktioniert wie bei der Absolutwertregelung.

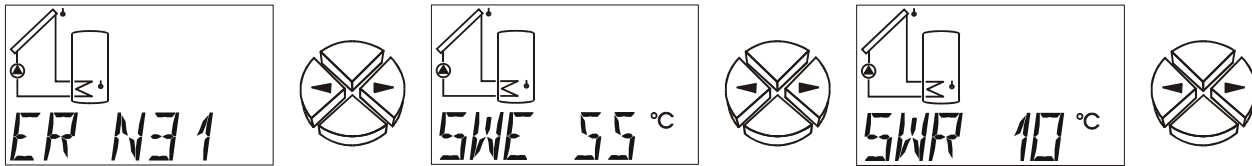

ER N31 Ereignisregelung im **Normalbetrieb**, ein aufgetretenes Ereignis auf Sensor **S3** führt zum Konstanthalten des Sensors **S1**. (WE = --)

Einstellbereich: ER N12 bis ER N32, ER I12 bis ER I32

ER -- = Ereignisregelung ist deaktiviert.

SWE 55 Der **Schwellwert** der Ereignisregelung beträgt **55°C**. Über einer Temperatur von 55°C an S3 wird der Drehzahlregler aktiv. (WE = 60°C)

Einstellbereich: 0 bis 99°C in 1°C Schritten

SWR 10 Der **Sollwert** der Ereignisregelung beträgt **10°C**. Sobald das Ereignis eingetreten ist, wird S1 auf 10°C konstant gehalten. (WE = 130°C)

Einstellbereich: 0 bis 199°C in 1°C Schritten

Die Ereignisregelung "überschreibt" Drehzahlergebnisse aus anderen Regelverfahren. Somit kann ein festgelegtes Ereignis die Absolutwert- oder Differenzregelung blockieren.

Laut Beispiel: Das Konstanthalten der Kollektortemperatur auf 60°C mit der Absolutwertregelung wird blockiert (überschrieben), wenn der Speicher oben bereits eine Temperatur von 55°C erreicht hat = schnelles Erreichen einer brauchbaren Warmwassertemperatur ist abgeschlossen und nun soll mit vollem Volumenstrom (und dadurch geringerer Temperatur und etwas besserem Wirkungsgrad) weitergeladen werden. Dazu muss natürlich als neue Wunschtemperatur in der Ereignisregelung ein Wert angegeben werden, der automatisch die volle Drehzahl erfordert (z.B. S1 = 10°C).

Signalform

Wellenpaket - Nur für Umwälzpumpen mit Standard- Motorabmessungen. Dabei werden dem Pumpenmotor einzelne Halbwellen aufgeschaltet. Die Pumpe wird gepulst betrieben und erst über das Trägheitsmoment des Rotors und des Wärmeträgers entsteht ein „runder Lauf“.

Vorteil: Hohe Dynamik von 1:10, gut geeignet für alle handelsüblichen Pumpen ohne interne Elektronik mit einer Motorlänge von etwa 8 cm.

Zu beachten: Die Linearität ist abhängig vom Druckverlust, teilweise Laufgeräusche, nicht geeignet für Pumpen deren Motordurchmesser und/oder -länge deutlich von 8 cm abweicht.

Stabilitätsprobleme

Die Drehzahlregelung enthält einen "PID- Regler". Er garantiert einen exakten und raschen Angleich des Istwertes an den Sollwert. **In Anwendungen wie Solaranlage oder Ladepumpe garantieren die Parameter der Werkseinstellung ein stabiles Verhalten.** Besonders bei der hygienischen Warmwassererzeugung mittels externem Wärmetauscher ist ein Abgleich jedoch zwingend notwendig. Zusätzlich ist in diesem Fall der Einsatz eines ultraschnellen Sensors (Sonderzubehör) am Warmwasseraustritt erforderlich.

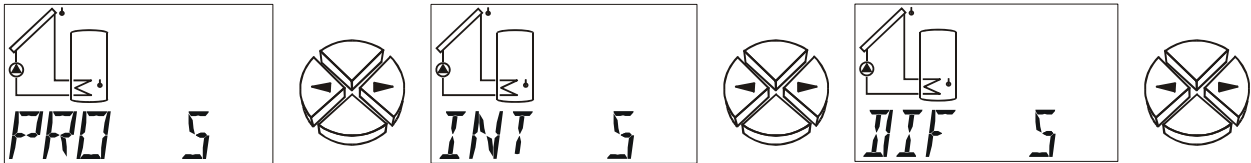

Sollwert = Wunschtemperatur

Istwert = gemessene Temperatur

- PRO 5** Proportionalteil des PID- Reglers **5**. Er stellt die Verstärkung der Abweichung zwischen Soll- und Istwert dar. Die Drehzahl wird pro 0,5K Abweichung vom Sollwert um eine Stufe geändert. Eine große Zahl führt zu einem stabileren System, aber auch zu mehr Abweichung von der vorgegebenen Temperatur. (WE = 5) Einstellbereich: 0 bis 9
- INT 5** Integralteil des PID- Reglers **5**. Er stellt die Drehzahl in Abhängigkeit der aus dem Proportionalteil verbliebenen Abweichung periodisch nach. Pro 1K Abweichung vom Sollwert ändert sich die Drehzahl alle 5 Sekunden um eine Stufe. Eine große Zahl ergibt ein stabileres System, aber es wird langsamer an den Sollwert angeglichen. (WE = 0) Einstellbereich: 0 bis 9
- DIF 5** Differenzialteil des PID- Reglers **5**. Je schneller eine Abweichung zwischen Soll- und Istwert auftritt, um so mehr wird kurzfristig "überreagiert" um schnellstmöglich einen Ausgleich zu erreichen. Weicht der Sollwert mit einer Geschwindigkeit von 0,5K pro Sekunde ab, wird die Drehzahl um eine Stufe geändert. Hohe Werte ergeben ein stabileres System, aber es wird langsamer an den Sollwert angeglichen. (WE = 0) Einstellbereich: 0 bis 9

Die Parameter PRO, INT, und DIF können auch durch einen Versuch ermittelt werden:

Ausgehend von einer betriebsbereiten Anlage mit entsprechenden Temperaturen sollte die Pumpe im Automatikbetrieb laufen. Während INT und DIF auf Null gestellt sind (= abgeschaltet), wird PRO ausgehend von 10 alle 30 Sekunden so weit verringert, bis das System instabil wird. D.h. die Pumpendrehzahl ändert sich rhythmisch, sie ist im Menü mit dem Befehl IST ablesbar. Jener Proportionalteil, bei dem die Instabilität einsetzt, wird als P_{krit} ebenso wie die Periodendauer der Schwingung (= Zeit zwischen zwei höchsten Drehzahlen) als t_{krit} notiert. Mit folgenden Formeln lassen sich die korrekten Parameter ermitteln.

$$PRO = 1,6 \times P_{krit} \qquad INT = \frac{PRO \times t_{krit}}{20} \qquad DIF = \frac{PRO \times 8}{t_{krit}}$$

Ein typisches Ergebnis der hyg. Brauchwasserbereitung mit ultraschnellem Sensor ist PRO= 8, INT= 9, DIF= 3. Nicht nachvollziehbar, aber bewährt hat sich die Einstellung PRO= 3, INT= 1, DIF= 4. Vermutlich ist dabei der Regler so instabil, dass er sehr schnell schwingt und durch die Trägheit von System und Fluid ausgeglichen erscheint.

Pumpenstillstand

Das Wellenpaketverfahren erlaubt die Variation des Volumenstromes um den Faktor 10 in 30 Stufen. Zu geringe Durchflüsse können durch Rückschlagklappen einen Systemstillstand hervorrufen. Weiteres kann es auf niedrigen Leistungsstufen in den unteren Drehzahlstufen zum Rotorstillstand kommen. Dieser kann aber mitunter sogar erwünscht sein, weshalb als Untergrenze auch die Stufe 0 zugelassen ist. Die folgenden Parameter legen die Drehzahlunter- und -Obergrenze fest:

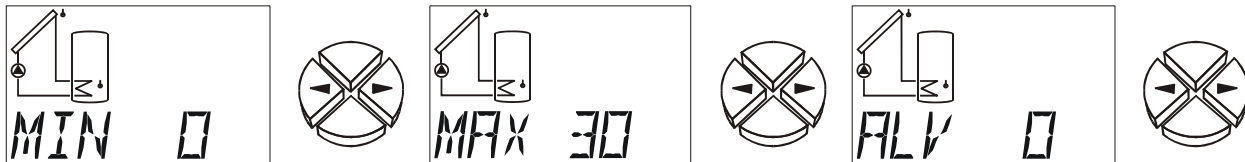

MIN Drehzahluntergrenze (WE = 0)

MAX Drehzahlobergrenze (WE = 30)

Eine vernünftige Drehzahlgrenze lässt sich durch einen einfachen Versuch finden. Durch den Befehl TST kann versuchsweise eine beliebige Drehzahlstufe vorgeben werden. Durch Abnahme der Rotorkappe kann der Rotor beobachtet werden. Nun wird die Drehzahl so weit verringert, bis der Rotor zum Stillstand kommt. Diese Grenze, um drei Stufen erhöht, ergibt einen sicheren Pumpenlauf.

ALV **Anlaufverzögerung** - Die Umwälzpumpe läuft nach dem Einschalten des Ausgangs durch die Differenzfunktion für den angegebenen Zeitraum ohne Drehzahlregelung mit voller Drehzahl. Erst nach Ablauf dieser Zeit wird die Drehzahlregelung erlaubt und der Ausgang geregelt.

Diese Funktion ist für Drain-Back-Anlagen vorgesehen, bei denen nach dem Einschalten der Solarpumpe zuerst das System mit höchster Drehzahl (= maximaler Druck) befüllt werden muss.

Einstellbereich: 0 bis 9 Minuten in 10 Sekunden Schritten (WE = 0)

Kontrollbefehle

Über die folgenden Befehle ist ein Systemtest (siehe Pumpenstillstand) bzw. ein Beobachten der Momentandrehzahl (siehe Stabilitätsprobleme) möglich:

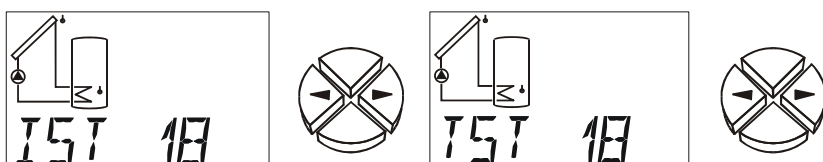

IST 18 Zurzeit läuft die Pumpe (**Istwert**) auf der Drehzahlstufe **18**.

TST 18 Zurzeit wird **Testweise** die Drehzahlstufe **18** ausgegeben. Der Aufruf von TST führt automatisch zum Handbetrieb. Sobald also über die Taste ↓ (= Einstieg) der Wert blinkt, wird die Pumpe mit der angezeigten Drehzahlstufe angesteuert. Mit der Taste ↑ wird der Testbetrieb wieder beendet (Anzeige 0, nicht blinkend)
Einstellbereich: 0 bis 30

Steuerausgang ST AG 0-10 V / PWM:

Unterschiedliche Funktionen des Steuerausganges

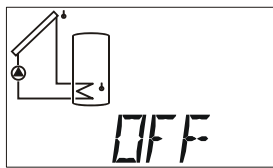
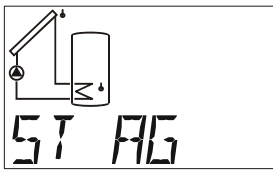

Steuerausgang
deaktiviert

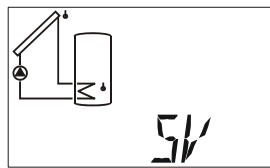

5V Spannungsversorgung
für Vortex - Sensoren

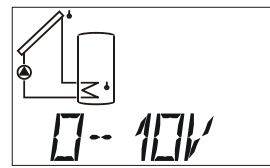

0 - 10V Ausgang

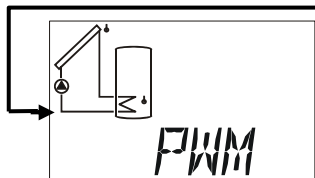

PWM Ausgang

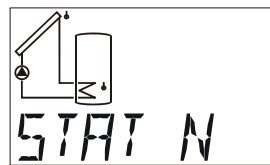

Fehlermeldung (bei
Fehler Umschal-
tung von 0 auf
10V)

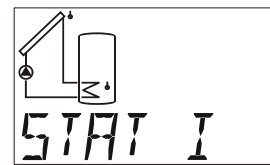

Fehlermeldung (bei
Fehler **inverse**
Umschaltung von
10 auf 0V)

OFF Steuerausgang deaktiviert; Ausgang = 0V

5V Spannungsversorgung für Vortex – Sensoren ohne DL- Anschluss (VF2, VTS) Ausgang = 5V











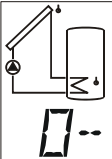

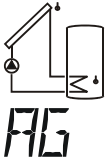







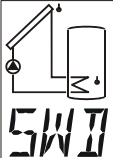

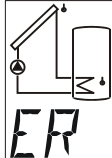





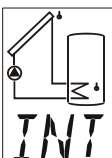

0–10V PID – Regler; Ausgang = 0-10V in 0,1V Schritten

PWM PID – Regler; Ausgang = Tastverhältnis 0-100% in 1% Schritten

STAT N / STAT I Bei aktivierter Funktionskontrolle und einer Fehlermeldung in der Statusanzeige **Stat** (Sensorunterbrechung **UB**, -kurzschluss **KS** oder Zirkulationsfehler **ZIRK.FE**) wird der Ausgang bei der Einstellung **STAT N** von 0 auf 10V umgeschaltet (bei **STAT I**: invers von 10V auf 0V). Bei der Kollektor-Übertemperaturabschaltung **KUETAB** wird der Steuerausgang nicht umgeschaltet. In der Folge kann an den Steuerausgang das Hilfsrelais HIREL31-STAG angeschlossen werden, das die Fehlermeldung an einen Signalgeber (z.B. Störlampe oder akustischer Signalgeber) weiterleitet.

Die folgenden Einstellungen sind nur im Modus **0-10V** und **PWM** möglich.

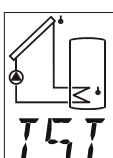
Achtung! Die Werte in der nachfolgenden Beschreibung sind Beispielswerte und müssen in jedem Fall an die Anlage angepasst werden!

 0-10V Funktion des Steuerausgangs					
 AG 1 Ausgang für Freigabe		 AR N 1 Absolutwert-Regelung		 SWA 50 °C Sollwert für Absolutwertregelung	
 DR N 12 Differenzregelung		 SWD 10 K Sollwert für Differenzregelung		 ER N 2 1 Ereignisregelung	
 SWE 60 °C Sollwert des Ereignisses		 SWR 130 °C Sollwert der Regelung		 PRO 5 Proportionalteil	
 INT 0 Integralteil		 DIF 0 Differenzialteil		 MIN 0 Minimale Analogstufe	
 MAX 100 Maximale Analogstufe		 IST 18 Momentane Analogstufe		 TST 0 Einstellung einer Testanalogstufe	

In diesem Menü werden die Parameter für den Steuerausgang festgelegt. Als Analogausgang kann er eine Spannung von 0 bis 10V in 0,1V Schritten ausgeben. Als PWM wird ein Digitalsignal mit einer Frequenz von 500 Hz (Pegel ca. 10 V) und einem variablen Tastverhältnis von 0 bis 100% erzeugt.

Das Verhalten des Regelkreises entspricht dem der Pumpendrehzahlregelung (PDR), jedoch stehen hier dem Regelbereich statt 30 (PDR) maximal 100 Schritte zur Verfügung.

Die Beschreibung der Parameterwerte erfolgt daher im Menü „PDR“.

- AG** Einstellung des **Ausgangs** zur Freigabe des Analogausganges.
 Einstellmöglichkeiten:
 AG 1 = Der Analogausgang wird nur freigegeben, wenn auch der Ausgang eingeschaltet ist. (WE = --)
 AG -- = Dem Analogausgang ist kein Ausgang zugeordnet.

Funktionskontrolle F KONT:

Manche Länder gewähren Förderungen zu Errichtung von Solaranlagen nur, wenn der Regler eine Funktionskontrolle zur Überwachung eines Sensordefekts sowie einer fehlenden Zirkulation besitzt. Im Menü- Befehl **F KONT** kann der Fachmann diese Funktionskontrolle der ESR31 aktivieren. Die Funktionskontrolle ist werksseitig deaktiviert.

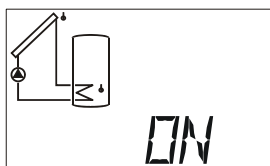
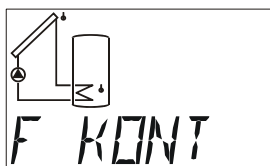

EIN/AUS

- OFF:** Die Funktionskontrolle ist nicht aktiv.
ON: Die Funktionskontrolle ist aktiv. Die Überwachung ist hauptsächlich in Solaranlagen sinnvoll. Es werden folgende Anlagenzustände und Sensoren überwacht:
- ◆ Eine Unterbrechung bzw. Kurzschluss eines oder mehrerer Sensoren.
 - ◆ Zirkulationsprobleme - wenn der Ausgang aktiv ist und über eine Zeitspanne von mehr als 30 Minuten die Differenztemperatur zwischen Kollektor S1 und Speicher S2 höher als 60K ist, wird eine Fehlermeldung ausgelöst.

Die entsprechenden Fehlermeldungen werden im Menü **!Status** eingetragen. Blinkt **!Status**, so wurde ein Funktionsfehler festgestellt (siehe "Die Statusanzeige **!Status**").

Wenn der Steuerausgang auf „**STAT N**“ oder „**STAT I**“ gestellt ist und die Funktionskontrolle aktiviert ist, wird im Fehlerfall der Steuerausgang umgeschaltet. In der Folge kann über das Hilfsrelais HIREL31-STAG diese Fehlermeldung an einen Signalgeber weitergegeben werden.

Wärmemengenzähler WMZ:

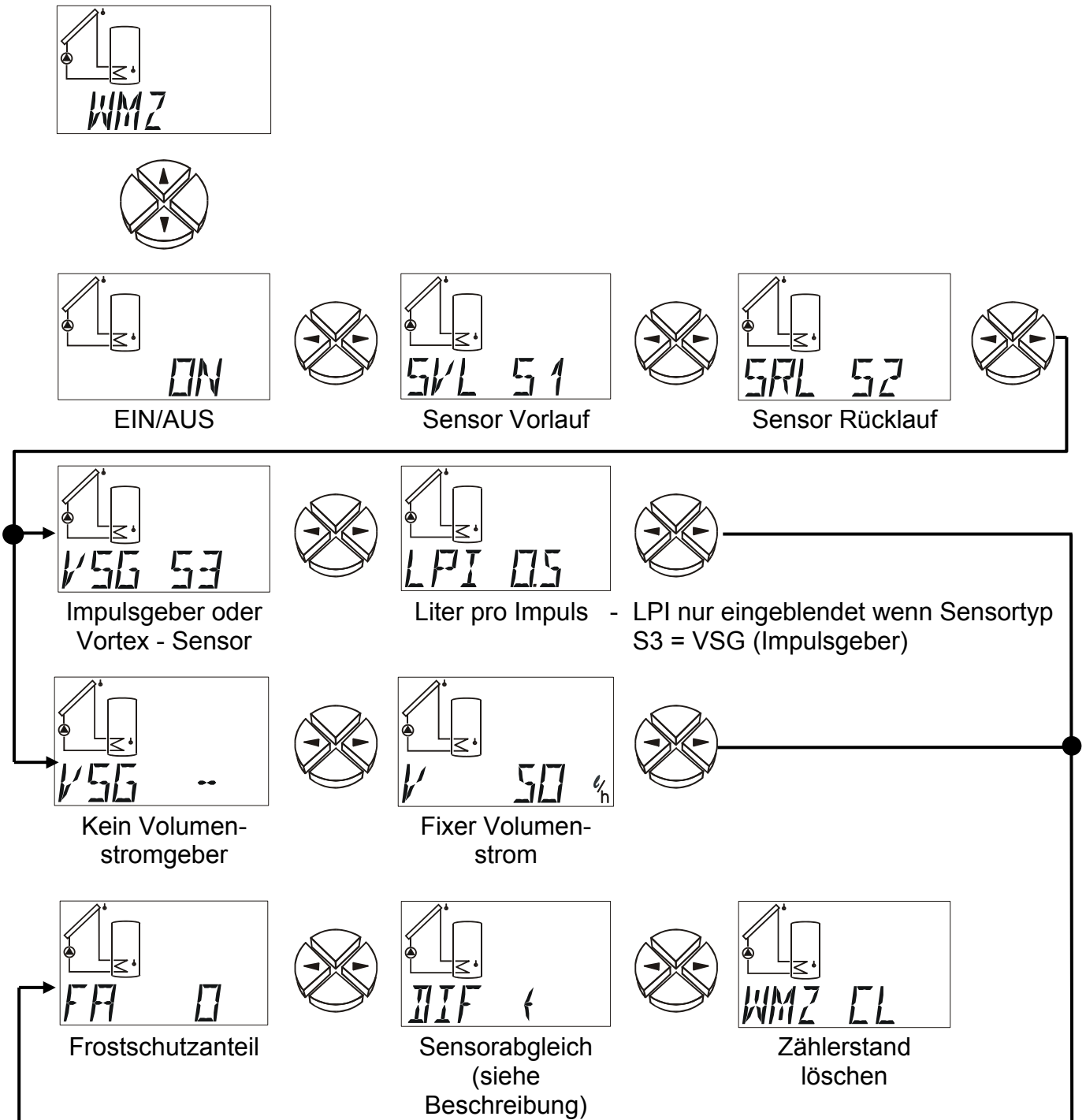

Das Gerät besitzt eine Funktion zur Erfassung der Wärmemenge. Sie ist werksseitig deaktiviert. Ein Wärmemengenzähler benötigt grundsätzlich drei Angaben. Dies sind:

- ♦Vorlauftemperatur
- ♦Rücklauftemperatur
- ♦Durchflussmenge (Volumenstrom)

In Solaranlagen führt eine korrekte Sensormontage (siehe Sensormontage - Kollektorfühler am Vorlaufsammelrohr, Speicherfühler am Rücklaufaustritt) automatisch zum richtigen Erfassen der geforderten Temperaturen, allerdings werden in der Wärmemenge auch die Verluste der Vorlaufleitung enthalten sein. Um die Genauigkeit zu erhöhen, ist die Angabe des Frostschutzanteils im Wärmeträger nötig, da der Frostschutz das Wärme-transportvermögen vermindert.

Die Einstellung welcher Typ von Volumenstromgeber verwendet wird, erfolgt im MENÜ „SENSOR“. Ein Volumenstromgeber kann **nur an Eingang S3** angeschlossen werden.

S3 = PT, KTY, GBS, Fixwert, Wertübernahme, digital, OFF oder VTS (Vortex-Temperatur) = **Kein Volumenstromgeber**

S3 = VF2 (Vortex – Sensor 2-40l/min)

An Eingang S3 wurde ein Vortex – Volumenstromgeber VFS 2-40 (**elektronischer** Volumenstromgeber) angeschlossen.

S3 = VSG

Der Volumenstromgeber an Eingang 3 ist ein Typ **mit Impulsgeber**.

ON/OFF Wärmemengenzähler aktivieren/deaktivieren (WE = OFF)

SVL Sensoreingang der **Vorlauf**temperatur (WE = S1)

Einstellbereich: S1 bis S3 Eingang des Vorlaufsenors
E1 bis E6 Wert vom externen Sensor

SRL Sensoreingang der **Rücklauf**temperatur (WE = S2)

Einstellbereich: S1 bis S3 Eingang des Rücklaufsenors
E1 bis E6 Wert vom externen Sensor

VSG Sensoreingang des **Volumenstrom**gebers. (WE = --)

Einstellungen: VSG S3 = Volumenstromgeber an Eingang 3

VSG E1 bis E6 = Wert vom externen Sensor

VSG -- = kein Volumenstromgeber → fixer Volumenstrom. Für die Wärmemengenberechnung wird der fix eingestellte Volumenstrom herangezogen, jedoch nur wenn der eingestellte Ausgang aktiv ist. (Pumpe läuft)

LPI Liter **pro** Impuls = Impulsrate des Volumenstromgebers. (nur bei Verwendung eines Impulsgebers). Diese ist typenabhängig. Der vom Reglerhersteller gelieferte Sensor hat eine Impulsrate von 0,5 Liter pro Impuls. (WE = 0,5)

Einstellbereich: 0,0 bis 10,0 Liter/Impuls in 0,1Liter/Impuls Schritten

V **Volumenstrom** in Liter **pro Stunde**. Wurde kein Volumenstromgeber vorgegeben, so kann in diesem Menü ein fixer Volumenstrom eingestellt werden. Ist der eingestellte Ausgang nicht aktiv, wird der Volumenstrom als 0 Liter/Stunde angenommen. Da eine aktivierte Drehzahlregelung ständig zu anderen Volumenströmen führt, ist dieses Verfahren nicht im Zusammenhang mit der Drehzahlregelung geeignet. (WE = 50 l/h)

Einstellbereich: 0 bis 20000 Liter/Stunde in 10 Liter/Stunde Schritten

FA **Frostschutzanteil** des Wärmeträgers. Aus den Produktangaben aller namhaften Hersteller wurde ein Durchschnitt errechnet und in Abhängigkeit des Mischverhältnisses als Tabelle implementiert. Diese Methode ergibt in typischen Verhältnissen einen zusätzlichen maximalen Fehler von einem Prozent. (WE = 0%)

Einstellbereich: 0 bis 100% in 1% Schritten

DIF Momentane Temperaturdifferenz zwischen Vor- und Rücklaufsensor (Maximal-Anzeige $\pm 8,5$ K, darüber wird ein Pfeil angezeigt). Werden beide Sensoren zu Testzwecken gemeinsam in ein Bad getaucht (beide messen also gleiche Temperaturen), sollte das Gerät "DIF 0.0" anzeigen. Bedingt durch Toleranzen der Sensoren und des Messwerkes entsteht aber eine unter DIF angezeigte Differenz. Wird diese Anzeige auf Null gestellt, so speichert der Computer den Unterschied als Korrekturfaktor ab und berechnet zukünftig die Wärmemenge um diesen natürlichen Messfehler berichtigt. **Dieser Menüpunkt stellt also eine Kalibriermöglichkeit dar. Die Anzeige darf nur auf Null gestellt (bzw. verändert) werden, wenn beide Sensoren gleiche Messbedingungen (gemeinsames Wasserbad) haben.** Dazu wird eine Mediumtemperatur von 40- 60°C empfohlen.

WMZ CL Wärmemengenzähler Clear (löschen). Die aufsummierte Wärmemenge kann über diesen Befehl mit der Taste \downarrow (= Einstieg) gelöscht werden. Ist die Wärmemenge Null, so wird in diesem Menüpunkt **CLEAR** angezeigt.

Wurde der Wärmemengenzähler aktiviert, werden folgende Anzeigen im Grundmenü eingeblendet:

- die Momentanleistung in kW
- die Wärmemenge in MWh und kWh
- der Volumenstrom in Liter/Stunde

WICHTIG: Tritt an einem der beiden eingestellten Sensoren (Vorlaufsensor, Rücklaufsensor) des Wärmemengenzählers ein Fehler (Kurzschluss, Unterbrechung) auf, so wird die momentane Leistung auf 0 gesetzt, und somit keine Wärmemenge aufsummiert.

HINWEIS: Da der interne Speicher (EEPROM) nur eine begrenzte Anzahl an Schreibzyklen aufweist, wird die aufsummierte Wärmemenge nur 1mal pro Stunde abgespeichert. Dadurch kann bei einem Stromausfall die Wärmemenge von bis zu einer Stunde verloren gehen.

Hinweise zur Genauigkeit:

Ein Wärmemengenzähler kann nur so genau sein, wie die Sensoren und das Messwerk des Gerätes. Die Standardsensoren (PT1000) besitzen für die Solarregelung im Bereich von 10 - 90°C eine ausreichende Genauigkeit von etwa $\pm 0,5$ K. KTY- Typen liegen bei etwa ± 1 K. Das Messwerk des Gerätes ist laut Labormessungen etwa $\pm 0,5$ K genau. PT1000-Sensoren sind zwar genauer, sie liefern aber ein kleineres Signal, das den Messwerkfehler erhöht. Zusätzlich ist die ordnungsgemäße Montage der Sensoren von größter Bedeutung. Unsachgemäße Montage kann den Fehler noch einmal empfindlich erhöhen.

Würden nun alle Toleranzen zum Ungünstigsten hin addiert, so ergibt sich bei einer typischen Differenztemperatur von 10K ein Gesamtfehler von 40% (bei KTY)! Tatsächlich ist aber ein Fehler kleiner 10% zu erwarten, weil der Fehler des Messwerks auf alle Eingangskanäle gleichartig wirkt und die Sensoren aus der gleichen Fertigungscharge stammen. Die Toleranzen heben sich also teilweise auf. Grundsätzlich gilt: Je größer die Differenztemperatur ist, desto kleiner ist der Fehler. Das Messergebnis sollte unter allen Gesichtspunkten lediglich als Richtwert gesehen werden. Durch den Abgleich der Messdifferenz (siehe DIF:) wird der Messfehler in Standardanwendungen kleiner 5% betragen.

Einstellung des Wärmemengenzählers „Schritt für Schritt“



Sie haben die Möglichkeit, 3 verschiedene Volumenstromgeber einzusetzen:

- ◆ den Impulsgeber VSG,
- ◆ den elektronischen Volumenstromgeber VFS2-40 und
- ◆ den FTS....DL, der an die Datenleitung angeschlossen wird.

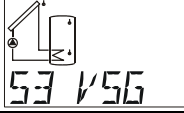
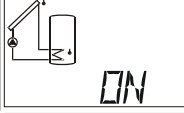
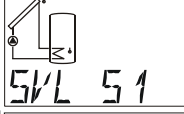
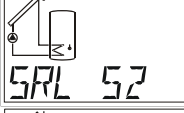
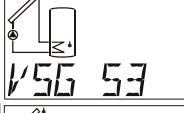
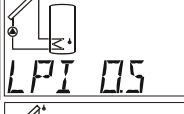
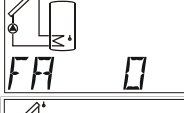

Wenn Sie keinen Volumenstromgeber einsetzen, können Sie auch nur einen fixen Volumenstrom einstellen,.

Nachfolgend werden die notwendigen Einstellungen „Schritt für Schritt“ dargestellt.





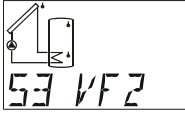
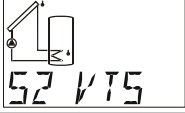
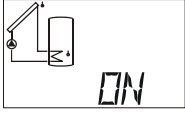
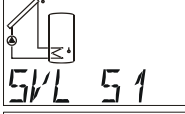
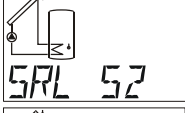
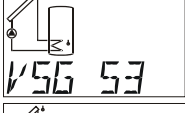
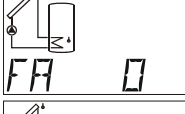

VSG (Impulsgeber)

1		Der VSG (Impulsgeber) darf nur an den Eingang 3 angeschlossen werden, daher: Menü „SENSOR“, Einstellen des Sensors S3 auf „S3 VSG“
2		Einstieg in das Menü „WMZ“, Einstellung auf „ON“
3		Einstellen des Vorlaufsenors im Display SVL, hier im Beispiel der Sensor S1
4		Einstellen des Rücklaufsenors im Display SRL, hier im Beispiel der Sensor S2
5		Eingabe von „S3“ im Display VSG, da der VSG der Sensor S3 ist
6		Überprüfung und ev. Änderung des Wertes LPI (Liter pro Impuls)
7		Angabe des Frostschutzanteils FA in %
8		Ev. Sensorabgleich lt. Bedienungsanleitung durchführen

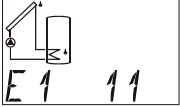
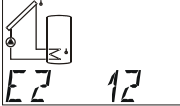
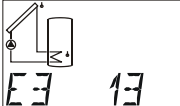

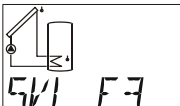
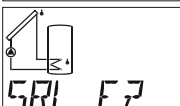
VFS2-40 (Beispiel: Einbau des VFS2-40 in den Rücklauf)

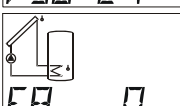
1		Der VFS2-40 (elektronisch) muss an den Sensoreingang S3 angeschlossen werden, daher: Menü „SENSOR“, Einstellen des Sensors auf „VF2“ (Volumenstromgeber)
2		Einstellen des Rücklaufsensors im Menü SENSOR, bei Verwendung des Temperatursensors am VFS2-40: Einstellung VTS, hier im Beispiel der Sensor S2, bei Verwendung eines „normalen“ Sensors bleibt die Einstellung „PT“ oder „KTY“ je nach Sensortype
3		Einstieg in das Menü „WMZ“, Einstellung auf „ON“
4		Einstellen des Vorlaufsensors im Display SVL, hier im Beispiel der Sensor S1
5		Einstellen des Rücklaufsensors im Display SRL, hier im Beispiel der Sensor S2 (siehe Pkt. 2)
6		Eingabe der Sensornummer für den Volumenstromgeber des VFS2-40 im Display „VSG“, (siehe Pkt. 1)
7		Angabe des Frostschutzanteils FA in %
8		Ev. Sensorabgleich lt. Bedienungsanleitung durchführen (nur bei 2 Sensoren PT1000 oder KTY möglich).

FTS....DL (Beispiel: Einbau im Rücklauf, Verwendung eines externen Sensors für den Vorlauf, der am FTS4-50DL angeschlossen ist)

1	 E1 11	Der FTS4-50DL wird an die Datenleitung angeklemt (externer Sensor), daher: Menü „EXT DL“, Einstellen des Volumenstromgebers im Display des externen Sensors „E1“: 11 (Adresse 1, Index 1)	
2	 E2 12	Einstellen der Sensortemperatur des FTS4-50DL für den Rücklauf: Menü „EXT DL“, im Display „E2“: 12 (Adresse 1, Index 2)	
3	 E3 13	Falls ein externer Temperatursensor für den Vorlauf am FTS4-50DL angeschlossen wird: Menü „EXT DL“, im Display „E3“: 13 oder 14, je nachdem ob Pt1000- oder KTY-Sensor (Adresse 1, Index 3 bzw. 4)	
4	 ON	Einstieg in das Menü „WMZ“, Einstellung auf „ON“	
5	 SVL E3	Einstellen des Vorlaufsenors im Display „SVL“, falls, wie im Beispiel, externer Sensor: E3 (siehe Pkt. 3), ansonsten Angabe des entsprechenden Vorlaufsenors S1 – S3	
6	 SRL E2	Einstellen des Rücklaufsenors im Display SRL, bei Verwendung des Temperatursensors am FTS4-50DL: E2 (siehe Pkt. 2), ansonsten Angabe des entsprechenden Rücklaufsenors S1 – S3	
7	 VSG E1	Display VSG: Eingabe VSG E1, d.h. der Volumenstromgeber ist der externe Sensor E1 (siehe Pkt. 1)	
8	 FA 0	 IIF †	Angabe des Frostschutzanteils und Sensorabgleich

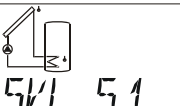
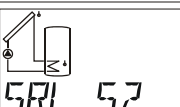
Ohne Volumenstromgeber:

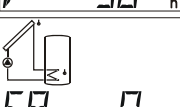
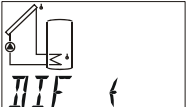
1	 ON	Einstieg in das Menü „WMZ“, Einstellung auf „ON“	
2	 SVL S1	Einstellen des Vorlaufsenors im Display SVL, hier im Beispiel der Sensor S1	
3	 SRL S2	Einstellen des Rücklaufsenors im Display SRL, hier im Beispiel der Sensor S2	
4	 VSG --	Eingabe von „--“ im Display VSG, da kein Volumenstromgeber verwendet wird	
5	 V 50 1/h	Eingabe des fixen Volumenstroms in Liter/Stunde	
6	 FA 0	 IIF †	Angabe des Frostschutzanteils und Sensorabgleich

Externe Sensoren EXT DL:

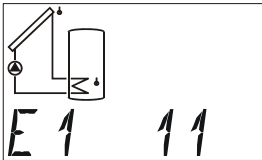
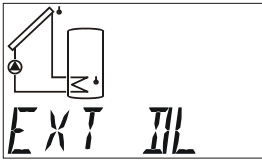

Adresse für
Externen Wert 1

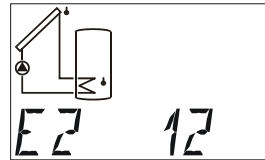

Adresse für
Externen Wert 2

...

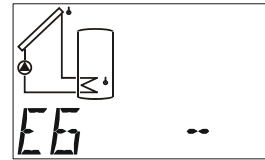

Adresse für
Externen Wert 6

Elektronische Sensoren für Temperatur, Druck, Feuchte, Differenzdruck etc. sind auch in der Version **DL** verfügbar. In diesem Fall erfolgen die Versorgung und die Signalübergabe über den **DL-Bus**.

Über den DL-Bus können bis zu 6 Werte von externen Sensoren eingelesen werden.

Die Werte der elektronischen Sensoren können von Sensoreingängen für weitere Regelaufgaben übernommen werden (Einstellung im Menü SENSOR, Wert Übernahme).

E1 = -- Der externe Wert 1 ist deaktiviert und wird in der Hauptebene ausgeblendet.

E1 = 11 Die vordere Zahl gibt die Adresse des externen Sensors an. Diese kann am Sensor laut seiner Bedienungsanleitung zwischen 1 und 8 eingestellt werden.

Die hintere Zahl gibt den Index des Sensors an. Da externe Sensoren mehrere Werte übertragen können, wird über den Index festgelegt, welcher Wert vom Sensor angefordert wird.

Die Einstellung von Adresse und Index können den jeweiligen Datenblättern entnommen werden.





Durch den relativ hohen Strombedarf, muss die „**Buslast**“ beachtet werden:



Der Regler ESR 31 hat die maximale Buslast 100%. Der elektronische Sensor FTS4-50**DL** hat z.B. eine Buslast von 36%, es können daher max. 2 FTS4-50**DL** an den DL-Bus angeschlossen werden. Die Buslasten der elektronischen Sensoren werden in den technischen Daten der jeweiligen Sensoren angeführt.

Die gleichzeitige Versorgung eines Bootloaders und externer Sensoren ist nicht möglich. In diesem Fall muss der Bootloader über ein Netzgerät (CAN-NT) versorgt werden.

Die Statusanzeige Status

Die Statusanzeige bietet in besonderen Anlagensituationen und bei Problemen Informationen. Sie ist in erster Linie für Solaranlagen vorgesehen, kann aber auch bei anderen Schemen Unterstützung bringen. Die Statusanzeige kann dann aber nur auf Grund einer aktiven Funktionskontrolle über defekte Sensoren S1 bis S3 auslösen. Im Solarbereich muß zwischen drei Statusbereichen unterschieden werden:

- ◆ **Funktionskontrolle und Kollektor Übertemperatur sind nicht aktiv** = kein Anlagenverhalten wird ausgewertet. In  Status erscheint am Display nur ein Balken.
- ◆ **Kollektor Übertemperatur-Abschaltung ist aktiv** = die während eines Anlagenstillstandes auftretende Übertemperatur am Kollektor führt nur während dieser Zeit unter  Status zur Anzeige **KUETAB** (Kollektor- Übertemperatur- Abschaltung ist aktiv). Die Anzeige  Status blinkt nicht.
- ◆ **Funktionskontrolle F KONT ist aktiv** = Überwachung auf Unterbrechung (**UB**) bzw. Kurzschluß (**KS**) der Solarfühler sowie Zirkulationsprobleme. Ist der Ausgang aktiv und die Differenztemperatur zwischen Kollektor S1 und Speicher S2 ist über eine Zeitdauer von mehr als 30 Minuten höher als 60K, wird die Fehlermeldung **ZIRKFE** (Zirkulationsfehler) ausgelöst. Die blinkende Anzeige  Status bleibt auch nach dem Verschwinden des Fehlers erhalten und muß im Statusmenü über den Befehl **CLEAR** gelöscht werden.

Bei aktivierten Überwachungsfunktionen und korrektem Anlagenverhalten erscheint in  Status die Anzeige **OK**. Bei einem Problem blinkt  Status unabhängig von der Displayposition.

Wenn der Steuerausgang auf „**STAT N**“ oder **STAT I**“ gestellt ist und die Funktionskontrolle aktiviert ist, wird in den Fehlerfällen „Sensorunterbrechung, Sensor Kurzschluss und Zirkulationsfehler“ der Steuerausgang umgeschaltet. In der Folge kann über das Hilfsrelais HIREL31-STAG diese Fehlermeldung an einen Signalgeber weitergegeben werden. Bei der Kollektor-Übertemperaturabschaltung **KUETAB** wird der Steuerausgang nicht umgeschaltet.

Funktionskontrolle deaktiviert

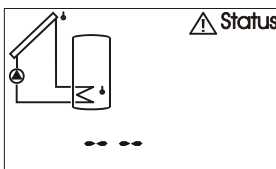

Funktionskontrolle
deaktiviert

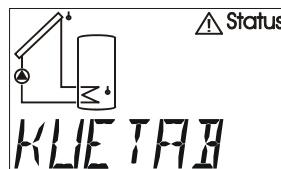

Kollektor –
Übertemperatur-
Abschaltung ist
aktiv

Funktionskontrolle aktiviert

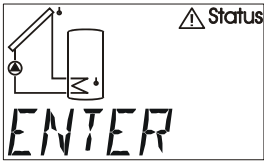

Funktionskontrolle aktiviert → Fehler aufgetreten

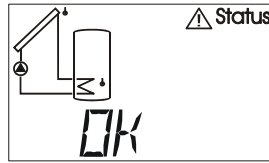

Funktionskontrolle aktiviert → kein Fehler

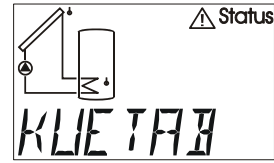

Kollektor – Über-
temperaturabschal-
tung aktiv (kein
Fehler aufgetreten)

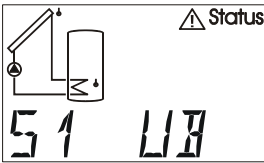

Fehler Sensor 1
(Unterbrechung)

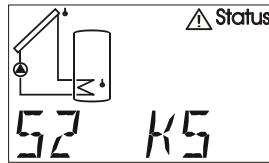

Fehler Sensor 2
(Kurzschluss)

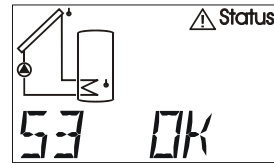

Sensor 3 kein Fehler

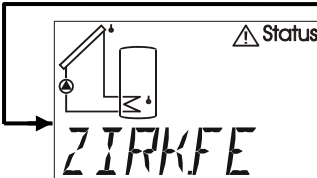

Zirkulationsfehler
nur eingeblendet,
wenn aufgetreten

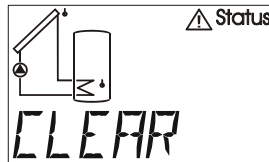

Fehler löschen

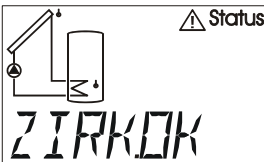

Kein Zirkulations-
fehler bestehend

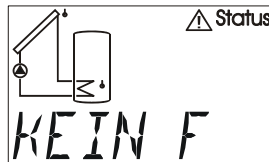

Kein Fehler
bestehend

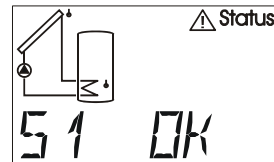

Sensor 1 OK

...

Montageanleitung

Sensormontage:

Die richtige Anordnung und Montage der Sensoren ist für die korrekte Funktion der Anlage von größter Bedeutung.

- ◆ **Kollektorfühler (rotes Kabel):** Entweder in ein Rohr, das direkt am Absorber aufgelötet bzw. aufgenietet ist und aus dem Kollektorgehäuse heraussteht, einschieben, oder am Vorlaufsammelrohr beim Abgang ein T- Stück setzen und den Sensor mittels Tauchhülse einschrauben. In die Tauchhülse darf kein Wasser eindringen (Frostgefahr).
- ◆ **Speicherfühler:** Der Sensor sollte mit einer Tauchhülse bei Rippenrohrwärmetauschern knapp oberhalb und bei integrierten Glattröhrwärmetauschern mittels T- Stück am Rücklaufaustritt des Tauschers eingesetzt werden. Die Montage unter dem dazugehörigen Register bzw. Wärmetauscher ist auf keinen Fall zulässig.
- ◆ **Kesselfühler (Kesselvorlauf):** Dieser wird entweder mit einer Tauchhülse in den Kessel eingeschraubt oder mit geringem Abstand zum Kessel an der Vorlaufleitung angebracht.
- ◆ **Beckenfühler (Schwimmbecken):** Montage unmittelbar beim Austritt aus dem Becken an der Saugleitung als Anlegefühler. Eine Montage mittels Tauchhülse wird wegen der Gefahr einer Kondensatbildung innerhalb der Hülse nicht empfohlen.
- ◆ **Anlegefühler:** Am besten mit Rollfedern, Rohrschellen oder Schlauchbindern an der Leitung befestigen. Es ist dabei auf das geeignete Material zu achten (Korrosion, Temperaturbeständigkeit usw.). Abschließend muß der Sensor gut isoliert werden, damit exakt die Rohrtemperatur erfasst wird und keine Beeinflussung durch die Umgebungstemperatur möglich ist.
- ◆ **Warmwasserfühler:** Zur Erzeugung von Warmwasser mittels externen Wärmetauschers (Hygienische Warmwassererzeugung) ist eine rasche Reaktion auf Änderungen der Wassermenge äußerst wichtig. Daher muss der ultraschnelle Warmwassersensor (Sonderzubehör) mittels T- Stück und Montageset direkt am Wärmetauscherausgang möglichst weit hineinragend montiert werden.

Alle Fühlerleitungen können mit einem Querschnitt von $0,75\text{mm}^2$ bis zu 30m und darüber mit entsprechend größerem Querschnitt verlängert werden. Eine Verbindung zur Verlängerung lässt sich folgendermaßen herstellen: Den beigelegten Schrumpfschlauch (halbiert = 4cm) über eine Ader schieben, die blanken Drahtenden fest verdrehen, den Schrumpfschlauch über die blanke Stelle schieben und vorsichtig erwärmen (z.B. mit einem Feuerzeug), bis sich dieser eng an die Verbindung angelegt hat.

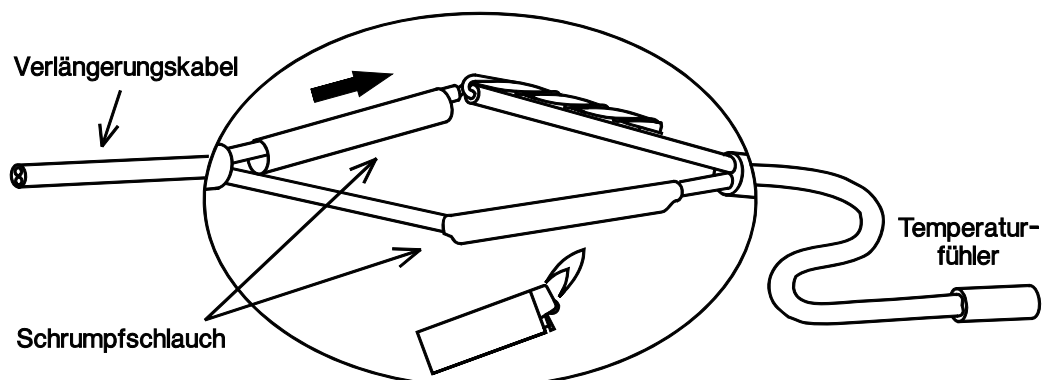

Leitungsverlegung

Um eine störungsfreie Signalübertragung zu erreichen (zur Vermeidung von Messwertschwankungen), dürfen die Sensorleitungen keinen Störeinflüssen ausgesetzt sein. Bei der allgemein üblichen Verwendung von nicht geschirmten Kabeln sind Sensorleitungen in einem eigenen Kabelkanal mindestens 20cm getrennt von Netzleitungen zu verlegen.

Montage des Gerätes

ACHTUNG! VOR DEM ÖFFNEN DES GEHÄUSES IMMER NETZSTECKER ZIEHEN!

Arbeiten im Inneren der Regelung dürfen nur spannungslos erfolgen.

Die Schraube an der Gehäuseoberkante lösen und den Deckel abheben. Die Regelungselektronik befindet sich im Deckel. Durch Kontaktstifte wird später beim Aufstecken wieder die Verbindung zu den Klemmen im Gehäuseunterteil hergestellt. Die Gehäusewanne lässt sich durch die beiden Löcher mit dem beige-packten Befestigungsmaterial an der Wand (mit den Kabeldurchführungen nach unten) festschrauben.

Elektrischer Anschluss

Achtung: Der elektrische Anschluss darf nur von einem Fachmann nach den einschlägigen örtlichen Richtlinien erfolgen. Die Fühlerleitungen dürfen nicht mit der Netzspannung zusammen in einem Kabelkanal geführt werden. Die maximale Belastung des Ausganges beträgt in der Drehzahlversion (VD) 1,5A und in der Relaisversion (VR) 2,5A. Beim direkten Anschluss von Filterpumpen ist daher unbedingt deren Leistungsschild zu beachten. Für alle Schutzleiter ist die vorgesehene Klemmleiste zu verwenden.

Hinweis: Zum Schutz vor Blitzschäden muss die Anlage den Vorschriften entsprechend geerdet sein - Fühlerausfälle durch Gewitter bzw. durch elektrostatische Ladung sind meistens auf fehlende Erdung zurückzuführen.

Alle Sensormassen sind intern zusammengeschaltet und beliebig austauschbar.

Steuerausgang (0 – 10V / PWM)

Dieser Ausgang ist für die Drehzahlregelung elektronischer Pumpen (PWM) oder zur Regelung der Brennerleistung (0 - 10V) gedacht. Er kann über entsprechende Menüfunktionen parallel zum Ausgang betrieben werden.

Die Datenleitung (DL-Bus)

Die bidirektionale Datenleitung (DL-Bus) wurde für die ESR/UVR- Serie entwickelt und ist nur mit Produkten der Fa. Technische Alternative kompatibel. Als Datenleitung kann jedes Kabel mit einem Querschnitt von 0,75 mm² (z.B.: Zwillingslitze) bis max. 30 m Länge verwendet werden. Für längere Leitungen empfehlen wir die Verwendung eines geschirmten Kabels.

Schnittstelle zum PC: Über den Datenkonverter **D-LOGG** oder den Bootloader **BL-NET** werden die Daten zwischenspeichert und bei Abruf zum PC übertragen. **ACHTUNG:** Für den **BL-NET** ist ein eigenes Netzteil zur Versorgung erforderlich!!

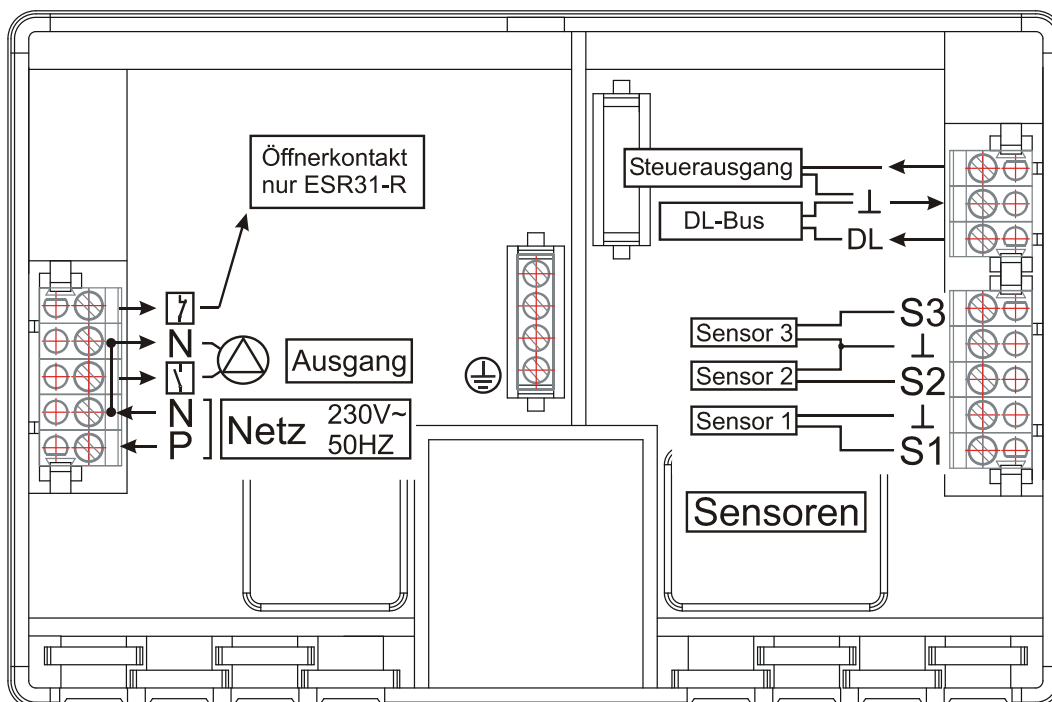

Hinweise für den Störfall:

Generell sollten bei einem vermeintlichen Fehlverhalten zuerst alle Einstellungen in den Menüs **PAR** und **MEN** sowie die elektrischen Klemmstellen überprüft werden.

Fehlfunktion, aber "realistische" Temperaturwerte:

- ◆ Kontrolle der Programmnummer.
- ◆ Kontrolle der Ein- und Ausschaltsschwellen sowie der eingestellten Differenztemperaturen. Sind die Thermostat- und Differenzschwellen bereits (bzw. noch nicht) erreicht?
- ◆ Wurden in den Untermenüs (**MEN**) Einstellungen verändert?
- ◆ Lässt sich der Ausgang im Handbetrieb ein- und ausschalten? - Führen Dauerlauf und Stillstand zur richtigen Reaktion am Ausgang, ist das Gerät mit Sicherheit in Ordnung.
- ◆ Sind alle Fühler mit den richtigen Klemmen verbunden? - Erwärmung des Sensors mittels Feuerzeug und Kontrolle an der Anzeige.

Falsch angezeigte Temperatur(en):

- ◆ Anzeigende Werte wie -999 bei einem Fühlerkurzschluss oder 999 bei einer Unterbrechung müssen nicht unbedingt einen Material- oder Klemmfehler bedeuten. Sind im Menü **MEN** unter **SENSOR** die richtigen Sensortypen (KTY oder PT1000) gewählt? Die Werkseinstellung stellt alle Eingänge auf **PT(1000)**.
- ◆ Die Überprüfung eines Sensors kann auch ohne Messgerät durch Vertauschen des vermutlich defekten mit einem funktionierenden an der Klemmleiste und Kontrolle durch die Anzeige erfolgen. Der mit einem Ohmmeter gemessene Widerstand sollte je nach Temperatur folgenden Wert aufweisen:

Temp. [°C]	0	10	20	25	30	40	50	60	70	80	90	100
R (Pt1000) [Ω]	1000	1039	1078	1097	1117	1155	1194	1232	1271	1309	1347	1385
R (KTY) [Ω]	1630	1772	1922	2000	2080	2245	2417	2597	2785	2980	3182	3392

Die werksseitige Einstellung der Parameter und Menüfunktionen kann jederzeit durch Drücken der unteren Taste (Einstieg) während des Ansteckens wiederhergestellt werden. Als Zeichen erscheint für drei Sekunden am Display **WELOAD** für Werkseinstellung laden.

Wenn das Gerät trotz angelegter Netzspannung nicht in Betrieb ist, sollte die Sicherung 3,15A flink, die die Steuerung und den Ausgang schützt, überprüft bzw. getauscht werden.

Da die Programme ständig überarbeitet und verbessert werden, ist ein Unterschied in der Sensor-, Pumpen- und Programmnummerierung zu älteren Unterlagen möglich. Für das gelieferte Gerät gilt nur die beigelegte Gebrauchsanleitung (identische Versionsnummer). Die Version der Anleitung sollte mit der des Gerätes übereinstimmen.

Sollte sich trotz Durchsicht und Kontrolle laut oben beschriebener Hinweise ein Fehlverhalten der Regelung zeigen, wenden Sie sich bitte an Ihren Händler oder direkt an den Hersteller. Die Fehlerursache kann aber nur gefunden werden, wenn neben der Fehlerbeschreibung **eine vollständig ausgefüllte Tabelle der Einstellungen** und, wenn möglich, auch das hydraulische Schema der eigenen Anlage übermittelt wird.

Tabelle der Einstellungen:

Sollte es zu einem unerwarteten Ausfall der Steuerung kommen, muss bei der Inbetriebnahme die gesamte Einstellung wiederholt werden. In einem solchen Fall sind Probleme vermeidbar, wenn alle Einstellwerte in der nachfolgenden Tabelle eingetragen sind. **Bei Rückfragen muss diese Tabelle unbedingt angegeben werden.** Nur damit ist eine Simulation und somit die Erkennung eines Fehlers möglich.

WE = Werkseinstellung

RE = Einstellung am Regler

	WE	RE		WE	RE
Grundfunktionen und Anzeigewerte					
Geräteversion			Programm PR	0	
Fühler S1		°C			
Fühler S2		°C	Ausgang	AUTO	
Fühler S3		°C			
max aus ↓	65 °C	°C	max ein ↑	60 °C	°C
max2 aus ↓		°C	max2 ein ↑		°C
min ein ↑	5 °C	°C	min aus ↓	0 °C	°C
min2 ein ↑		°C	min2 aus ↓		°C
diff ein ↑	8 K	K	diff aus ↓	4 K	K
diff2 ein ↑	8 K	K	diff2 aus ↓	4 K	K

Sensortype SENSOR (falls verändert)					
Fühler S1	PT		Mittelwert MW1	1,0 s	s
Fühler S2	PT		Mittelwert MW2	1,0 s	s
Fühler S3	PT		Mittelwert MW3	1,0 s	s

Anlagenschutzfunktion ANLGSF					
Kollektorübertemperatur KUET			Frostschutzfunktion FROST		
ON/OFF	ON		ON/OFF	OFF	
Abschalttemp. max ↓	130 °C	°C	Einschalttemp. min ↑	2 °C	°C
Einschalttemp. max ↑	110 °C	°C	Abschalttemp. min ↓	4 °C	°C

Startfunktion STARTF					
ON/OFF	OFF				
Strahlungssensor GBS	--		Strahlungswert STW	150W	W
Pumpenlaufzeit PLZ	15 s	s	Intervallzeit INT	20 min	min

Nachlaufzeit NACHLZ					
NA	0 s	s			

Pumpendrehzahlregelung PDR (nur bei ESR31-D)					
Absolutwertreg. AR	--		Sollwert SWA	50 °C	°C
Differenzreg. DR	--		Sollwert SWD	10 K	K
Ereignisreg. ER	--		Sollwert SWE	60 °C	°C
			Sollwert SWR	130 °C	°C
Proportionalteil PRO	5				
Integralteil INT	0				
Differentialteil DIF	0				
Min. Drehzahl MIN	0		Max. Drehzahl MAX	30	
Anlaufverzögerung ALV	0				

	WE	RE		WE	RE
Steuerausgang 0-10V/PWM ST AG					
OFF/5V/0-10V/PWM/ STAT N/STAT I	OFF		Ausgang AG	--	
Absolutwertreg. AR	--		Sollwert SWA	50°C	°C
Differenzreg. DR	--		Sollwert SWD	10 K	K
Ereignisreg. ER	--		Sollwert SWE	60°C	°C
			Sollwert SWR	110°C	°C
Proportionalteil PRO	5				
Integralteil INT	0				
Differentialteil DIF	0				
Minimale Analogstufe MIN	0		Maximale Analogstufe MAX	100	

Funktionskontrolle F KONT					
ON/OFF	OFF				

Wärmemengenzähler WMZ					
ON/OFF	OFF				
Vorlaufsensor SVL	S1		Rücklaufsensor SRL	S2	
Volumenstromgeber VSG	--				
Liter pro Impuls LPI	0,5		Volumenstrom fix V	50 l/h	l/h
Frostschutzanteil FA	0%	%			

Externe Sensoren EXT DL					
Externer Wert E1	--		Externer Wert E2	--	
Externer Wert E3	--		Externer Wert E4	--	
Externer Wert E5	--		Externer Wert E6	--	

Technische Daten

Versorgung:	210 ... 250V~ 50-60 Hz
Leistungsaufnahme:	max. 3 VA
Sicherung:	3.15 A flink (Gerät + Ausgang)
Zuleitung:	3 x 1mm ² H05VV-F laut EN 60730-1
Gehäuse:	Kunststoff: ABS, Flammfestigkeit: Klasse V0 nach UL94 Norm
Schutzklasse:	2 - schutzisoliert
Schutzart:	IP40
Abmessungen (B/H/T):	152x101x48 mm
Gewicht:	210 g
zul. Umgebungstemperatur:	0 bis 45° C
Eingänge:	3 Eingänge - wahlweise für Temperatursensor (PT1000, KTY (2 kΩ), Vortex-Sensor VFS2-40), Strahlungssensor, als Digitaleingang oder als Eingang für Volumenstromgeber (NUR Eingang 3)
Steuerausgang:	0 - 10V / 20mA umschaltbar auf PWM (10V / 500 Hz), Versorgung für elektronischen Volumenstromgeber: +5 V DC / 5 mA oder Anschluss des Hilfsrelais HIREL31-STAG
Ausgang:	1 Ausgang ESR31-R ... Relaisausgang ESR31-D ... Triacausgang (Mindestlast von 20W erforderlich)
Nennstrombelastung:	max. 1,5 A ohmsch-induktiv cos phi 0,6 für ESR31-D max. 2,5 A ohmsch-induktiv cos phi 0,6 für ESR31-R
Speicherfühler BF:	Durchmesser 6 mm inkl. 2 m Kabel BF PT1000 – bis 90°C dauerbelastbar BF KTY – bis 90°C dauerbelastbar
Kollektorfühler KF:	Durchmesser 6 mm inkl. 2 m Kabel mit Klemmdose & Überspannungsschutz KF PT1000 – bis 180°C dauerbelastbar (kurzzeitig bis 240°C) KF KTY – bis 180°C dauerbelastbar

Die Sensorleitungen an den Eingängen können mit einem Querschnitt von 0,75 mm² bis zu 30 m verlängert werden.

Verbraucher (z.B.: Pumpe, Ventil,...) können mit einem Kabelquerschnitt von 0,75 mm² bis zu einer Länge von 30 m angeschlossen werden.

Differenztemperatur: einstellbar von 0 bis 99°C

Mindestschwelle/Maximalschwelle: einstellbar von -30 bis +150°C

Temperaturanzeige: -40 bis 200°C

Auflösung: von -40 bis 99,9°C in 0,1°C Schritten; von 100 bis 200°C in 1°C Schritten

Genauigkeit: typ. +-1%

Technische Änderungen vorbehalten

© 2011



TECHNISCHE ALTERNATIVE

ELEKTRONISCHE STEUERUNGSGERÄTEGESELLSCHAFT M. B. H.

A-3872 Amaliendorf, Langestraße 124

EU - Konformitätserklärung

Dokument- Nr.: / Datum TA10001 / 05.05.2010
Hersteller: Technische Alternative
elektronische SteuerungsgerätegesmbH.
Anschrift: A- 3872 Amaliendorf, Langestraße 124
Produktbezeichnung: ESR 31

Das bezeichnete Produkt stimmt mit den Vorschriften folgender Richtlinien überein:

EU Richtlinien: 2006/95/EG Niederspannungsrichtlinie
2004/108/EG elektromagnetische Verträglichkeit

Angewendete Normen:

EN 60730-1:2009 08 01 Automatische elektrische Regel- und Steuergeräte für den Hausgebrauch und ähnliche Anwendungen – Teil 1: Allgemeine Anforderungen
EN 61000-6-3:2007 11 01 Elektromagnetische Verträglichkeit (EMV) – Teil 6-3: Fachgrundnormen – Störaussendung für den Wohnbereich, Geschäfts- und Gewerbebereiche sowie Kleinbetriebe
EN 61000-6-2:2006 05 01 Elektromagnetische Verträglichkeit (EMV) – Teil 6-2: Fachgrundnormen – Störfestigkeit für Industriebereiche

Anbringung der CE – Kennzeichnung: Auf Verpackung, Gebrauchsanleitung und Typenschild



Aussteller: Technische Alternative
elektronische SteuerungsgerätegesmbH.
A- 3872 Amaliendorf, Langestraße 124

Rechtsverbindliche Unterschrift:

Geschäftsleitung

Diese Erklärung bescheinigt die Übereinstimmung mit den genannten Richtlinien, beinhaltet jedoch keine Zusicherung von Eigenschaften.
Die Sicherheitshinweise der mitgelieferten Produktdokumente sind zu beachten.

UIDNr.: ATU 17986204, Firmenbuch-Nr.: FN37578m, DVR-Nr.:1011553, ARA-Lizenz-Nr.:1996

Telefon ++43(0)2862/53635 Fax ++43(0)2862/53635-7 E-mail: mail@ta.co.at <http://www.ta.co.at>

Garantiebedingungen

Hinweis: Die nachfolgenden Garantiebedingungen schränken das gesetzliche Recht auf Gewährleistung nicht ein, sondern erweitern Ihre Rechte als Konsument.

1. Die Firma Technische Alternative elektronische Steuerungsgerätegesellschaft m. b. H. gewährt zwei Jahre Garantie ab Verkaufsdatum an den Endverbraucher für alle von ihr verkauften Geräte und Teile. Mängel müssen unverzüglich nach Feststellung und innerhalb der Garantiefrist gemeldet werden. Der technische Support kennt für beinahe alle Probleme die richtige Lösung. Eine sofortige Kontaktaufnahme hilft daher unnötigen Aufwand bei der Fehlersuche zu vermeiden.
2. Die Garantie umfasst die unentgeltliche Reparatur (nicht aber den Aufwand für Fehlerfeststellung vor Ort, Aus-, Einbau und Versand) aufgrund von Arbeits- und Materialfehlern, welche die Funktion beeinträchtigen. Falls eine Reparatur nach Beurteilung durch die Technische Alternative aus Kostengründen nicht sinnvoll ist, erfolgt ein Austausch der Ware.
3. Ausgenommen sind Schäden, die durch Einwirken von Überspannung oder anormalen Umweltbedingungen entstanden. Ebenso kann keine Garantie übernommen werden, wenn die Mängel am Gerät auf Transportschäden, die nicht von uns zu vertreten sind, nicht fachgerechte Installation und Montage, Fehlgebrauch, Nichtbeachtung von Bedienungs- oder Montagehinweisen oder auf mangelnde Pflege zurückzuführen sind.
4. Der Garantieanspruch erlischt, wenn Reparaturen oder Eingriffe von Personen vorgenommen werden, die hierzu nicht befugt oder von uns nicht ermächtigt sind oder wenn unsere Geräte mit Ersatzteilen, Ergänzungs- oder Zubehörteilen versehen werden, die keine Originalteile sind.
5. Die mangelhaften Teile sind an unser Werk einzusenden, wobei eine Kopie des Kaufbelegs beizulegen und eine genaue Fehlerbeschreibung anzugeben ist. Ein ausgefüllter „Servicebegleitschein“, der von unserer Homepage www.ta.co.at heruntergeladen werden kann, beschleunigt die Abwicklung. Eine vorherige Abklärung des Mangels mit unserem technischen Support ist erforderlich.
6. Garantieleistungen bewirken weder eine Verlängerung der Garantiefrist noch setzen sie eine neue Garantiefrist in Lauf. Die Garantiefrist für eingebaute Teile endet mit der Garantiefrist des ganzen Gerätes.
7. Weitergehende oder andere Ansprüche, insbesondere solche auf Ersatz eines außerhalb des Gerätes entstandenen Schadens sind – soweit eine Haftung nicht zwingend gesetzlich vorgeschrieben ist – ausgeschlossen.

TECHNISCHE ALTERNATIVE

elektronische Steuerungsgerätegesellschaft m. b. H.

A-3872 Amaliendorf Langestraße 124

Tel ++43 (0)2862 53635

Fax ++43 (0)2862 53635 7

E-Mail: mail@ta.co.at

--- www.ta.co.at ---



© 2011